

Ako nije označen stepen tačnosti za sve slobodne mere ostvarene obradom skidanjem strugotine primenjivati izuzetan stepen tačnosti (JUS M.A1.410)

|        |         |           |            |             |              |              |              |
|--------|---------|-----------|------------|-------------|--------------|--------------|--------------|
| 1 do 6 | 6 do 30 | 30 do 120 | 120 do 315 | 315 do 1000 | 1000 do 2000 | 2000 do 4000 | 4000 do 6000 |
| ± 0,05 | ± 0,15  | ± 0,2     | ± 0,3      | ± 0,5       | ± 1,2        | ± 2          | ± 3          |

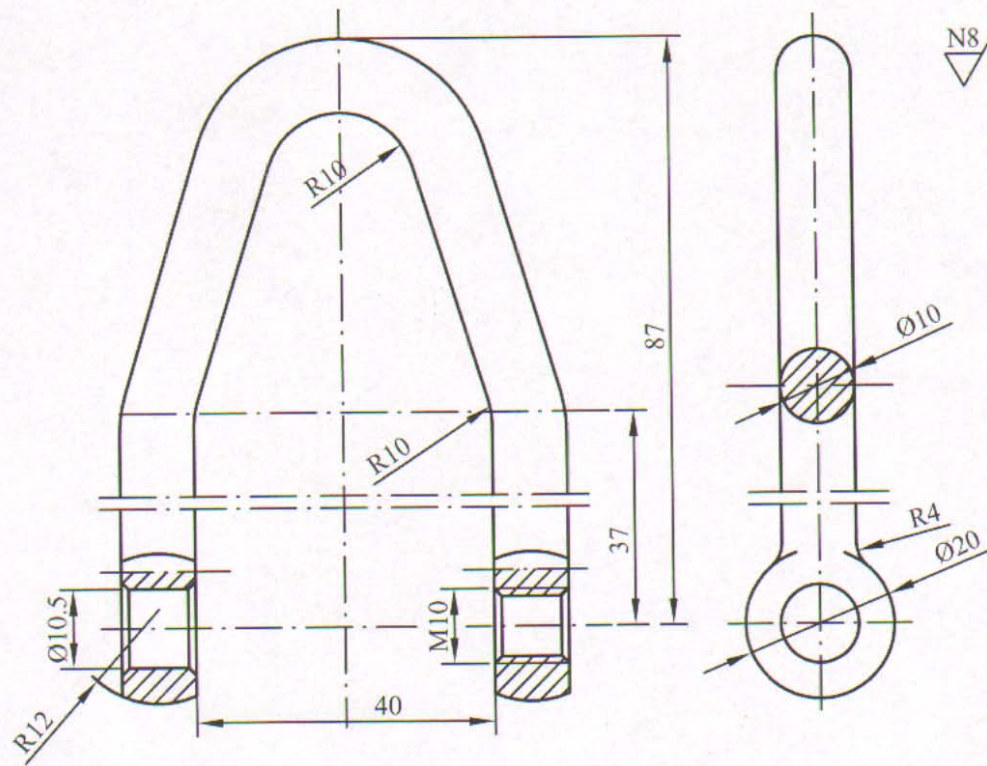

NAPOMENA:  
 - Na osnovu dopisa br. 2543 od 21.10.2005.  
 materijal A1Cu5Mg00 promenjen u Č.1730  
 - Poboľšati na 28+2 HRC  
 - Zaštiti kadmijumiziranjem

|         |        |                      |               |           |               |                  |  |
|---------|--------|----------------------|---------------|-----------|---------------|------------------|--|
| 01      | 058    |                      | Č.1730        | Ø10x230   |               |                  |  |
| Montaž  | Detalj | NAZIV DETALJA-SKLOPA | Standard      | Materijal | Dimenzije     | Kom. Težina u kp |  |
| Veza sa | 000/10 | UŠKA                 | MREŽA-41      |           | GSP"BEograd"  |                  |  |
| R 1:1   |        |                      | Snimio-konst. |           |               |                  |  |
|         |        |                      | Crtao         | 1.12.99.  | TURKALJ G.    |                  |  |
|         |        |                      | Pregledao     |           | GAVRILOVIC B. |                  |  |
|         |        |                      | Overava       |           |               |                  |  |