

1 do 6	± 0,05
6 do 30	± 0,15
30 do 120	± 0,2
120 do 315	± 0,3
315 do 1000	± 0,5
1000 do 2000	± 1,2
2000 do 4000	± 2
4000 do 6000	± 3

Ako nije označen stepen tačnosti za sve slobodne mere ostvarene obradom skidanjem strugotine primenjivati izuzetan stepen tačnosti (JUS M.A1.410)

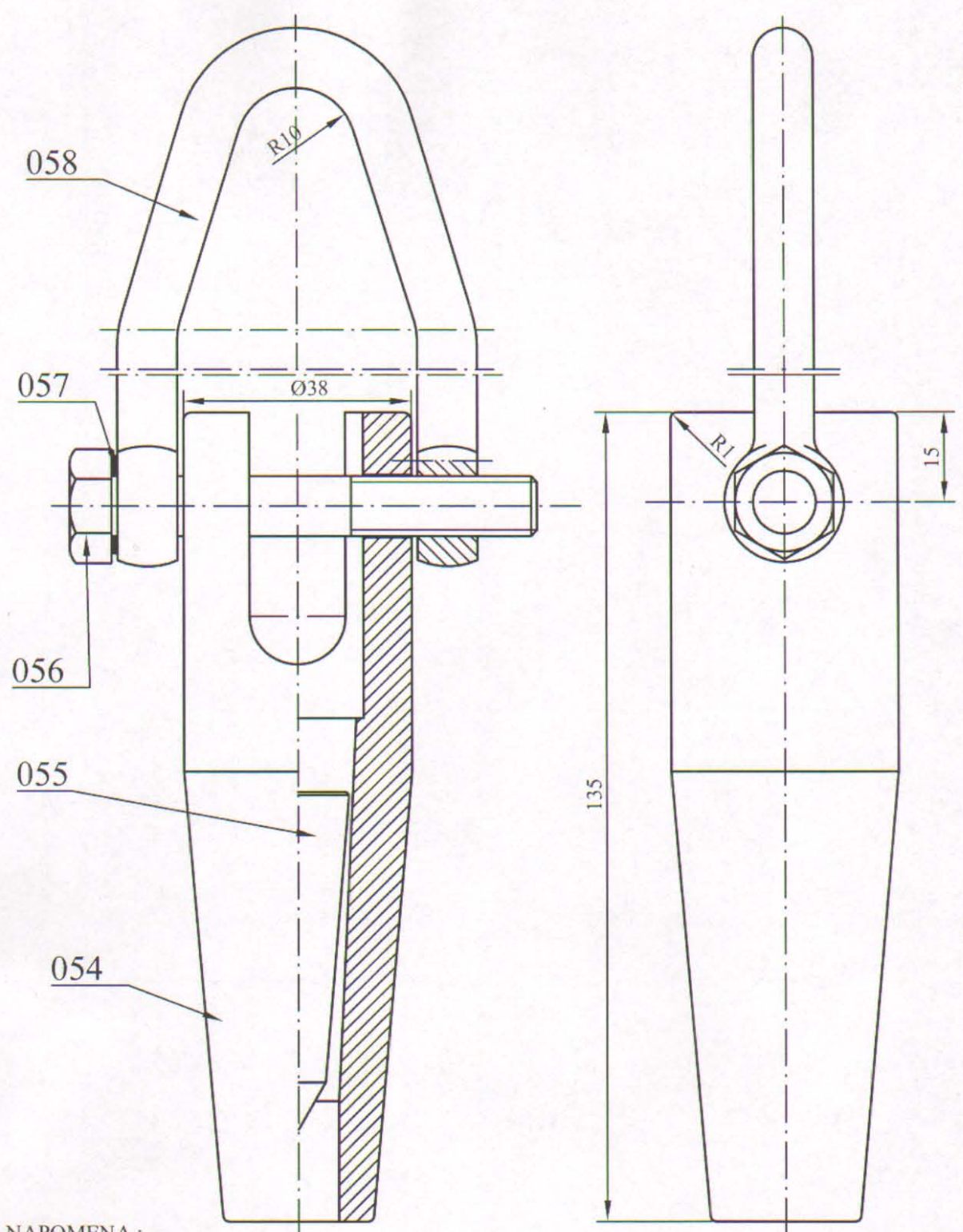

NAPOMENA :

- Na osnovu dopisa br. 2543 od 21.10.2005. za poz. 058 materijal AlCu5Mg00 promenjen u Č.1730
- Na osnovu dopisa br. 404 od 22.02.2010. :

- 1 - za poz. 056 materijal Č.1730 promenjen u Č.4570,
- 2 - za poz. 057 materijal Č.2133 promenjen u Č.4570

GSP: 3200418
41-305/6

01	058	UŠKA		Č.1730	Ø10x230	1	
01	057	PODLOŠKA B 10	JUS M.B2.110	Č.4570		1	
01	056	ZAVRTANJ M10x70	JUS M.B1.150	Č.4570	kadmijumizirati	1	
01	055	KONUS		AlCu5Mg.00	Ø18x60	1	
01	054	ZAVRŠNICA		AlCu5Mg.00	Ø40x140	1	
01	000/10	NAZIV DETALJA-SKLOPA	Standard	Materijal	Dimenzije	Kom.	Težina u kp
Montaž	Detalj			MREŽA-41		GSP"BEOGRAD"	
Veza sa	ZAVRŠNICA P3-F3		Snimio-konst.		TURKALJ G.		
R 1:1	SA UZENGIJOM		Crtao		1.12.99.		
			Pregledao		GAVRILOVIC B.		
			Overava				