

ЈАВНО КОМУНАЛНО
ПРЕДУЗЕЋЕ ГРАДСКО
САОБРАЋАЈНО ПРЕДУЗЕЋЕ
"БЕОГРАД"



ВНД-468/19

**КОНКУРСНА ДОКУМЕНТАЦИЈА
ЗА ЈАВНУ НАБАВКУ ДОБАРА**

**ЕЛЕКТРОНСКЕ КОМПОНЕНТЕ И
ПРАТЕЋА ЕЛЕКТРО ОПРЕМА ЗА
ТРАМВАЈЕ И ТРОЛЕЈБУСЕ**

САДРЖАЈ:

I ПОЗИВ ЗА ПОДНОШЕЊЕ ПОНУДА.....	3
II ОПШТИ ПОДАЦИ О ЈАВНОЈ НАБАВЦИ.....	5
III ПОДАЦИ О ПРЕДМЕТУ ЈАВНЕ НАБАВКЕ.....	6
IV ТЕХНИЧКИ ОПИС ПРЕДМЕТА ЈАВНЕ НАБАВКЕ.....	7
V УСЛОВИ ЗАУЧЕШЋЕ У ПОСТУПКУ ЈАВНЕ НАБАВКЕ ИЗ ЧЛАНА 75. И 76. ЗЈН И УПУТСТВО О НАЧИНУ ДОКАЗИВАЊА ТИХ УСЛОВА СХОДНО ЧЛ. 77. ЗЈН.....	15
VI УПУТСТВО ПОНУЂАЧИМА КАКО ДА САЧИНЕ ПОНУДУ.....	19
VII ОБРАЗАЦ ПОНУДЕ И ОСТАЛИ ОБАВЕЗНИ ОБРАСЦИ КОЈЕ ЈЕ ПОНУЂАЧ ДУЖАН ДА ДОСТАВИ УЗ ПОНУДУ.....	28
VIII ТЕНДЕРСКИ ОБРАСЦИ.....	32
IX МОДЕЛ МЕНИЧНОГ ОВЛАШЋЕЊА ЗА ДОБРО ИЗВРШЕЊЕ ПОСЛА.....	59
X МОДЕЛ МЕНИЧНОГ ОВЛАШЋЕЊА ЗА ОТКЛАЊАЊЕ НЕДОСТАКА У ГАРАНТНОМ РОКУ.....	60

I ПОЗИВ ЗА ПОДНОШЕЊЕ ПОНУДА

ЈАВНО КОМУНАЛНО ПРЕДУЗЕЋЕ
ГРАДСКО САОБРАЋАЈНО ПРЕДУЗЕЋЕ "БЕОГРАД"
Београд, Кнегиње Љубице 29, Београд
Интернет страница: www.gsp.co.rs

На основу члана 55., 57. и 60. Закона о јавним набавкама (Службени гласник РС број 124/12, 14/15
и 68/15) - у даљем тексту ЗЈН
ГСП, Кнегиње Љубице 29

објављује

ПОЗИВ

за подношење понуда за набавку добара у отвореном поступку

**ПРЕДМЕТ НАБАВКЕ - Добра: ЕЛЕКТРОНСКЕ КОМПОНЕНТЕ И ПРАТЕЋА ЕЛЕКТРО ОПРЕМА
ЗА ТРАМВАЈЕ И ТРОЛЕЈБУСЕ, број ВНД-468/19 (назив и ознака из општег речника
набавке: 34632300 - Електричне инсталације за железницу)**

Бр. партије	Назив партије
1.	КОЛА, ИНТЕГРАЛНА
2.	ДИОДЕ И ДИОДНИ МОДУЛИ
3.	ТРАНЗИСТОРИ
4.	КОНДЕНЗАТОРИ
5.	РЕЛЕИ
6.	ОСИГУРАЧИ
7.	ОТПОРНИЦИ И ПОТЕНЦИОМЕТРИ
8.	ОПРЕМА ЗА ЕЛЕКТРОНИКУ
9.	СЕНЗОРИ
10.	ДЕЛОВИ КОНЕКТОРА BU-GEN
11.	КОНЕКТОР SUPERSEAL
12.	КОНЕКТОР AMP
13.	ПРИГУШНИЦЕ
14.	ИЗОЛАТОР ПЕРТИНАКС
15.	ДЕЛОВИ ОСИГУРАЧА OEZ
16.	SEGMENT, КОСН.ОТПОРН.3Ω/10SPIRALA/30KRUG.BKM
17.	SEGMENT, КОСН.ОТПОР.2Ω 6SPIRALA/32KRUG.BKM321
18.	DAVAC, ЗА VRATA "CAMOZZI" BKM32100S
19.	SET, ЗА MONTAZU TO3
20.	MODUL, EPFM103 ELEKTRONSKI VRATA BKM321
21.	MODUL, SKIIP 1013GB172-2DL
22.	MIKROPREKIDAC, ВПК2010 БУХЛ4
23.	505294701-LUPA, LAMPA 1:5 ЗА ELEKTRONICARE
24.	SIJALICA, LUPA LAMPE PHILIPS D22 ЗА ELEKTRON.
25.	DAVAC, INDUKTIVNI BSE M12MI-PSC20B-BV03 NO
26.	SENZOR, NAPONSKI GA 20
27.	KONEKTOR, KONTROLERA VOZNJE KT4
28.	OSIGURAC, AUTOMAT. JEDNOSM. 63A В 110V ЗА KT4
29.	NOSAC, POTISNE OPRUGE KONTAKTORA KT4
30.	OSOVINICA, SPONE KONTAKTORA BD13
31.	NAMOTAJ, KONTAKTORA SC12
32.	KONEKTOR, 2.5mm BU-GEN KPL 4P BKM32100S
33.	TRANSFORMATOR, 380/42,5V ±7% PRIKOLICA B4S
34.	STABILIZATOR, NAPONA 24V/12V JSS
35.	KOLO, INTEGRALNO MAA 723 CEL. KUCISTE
36.	NOSAC,5X20 OSIGURACA USICE
37.	MODUL, IGBT D10710A STAT. PRETV. KT4-YUBM
38.	KONVERTOR, DC/DC P6AU-0505ELF
39.	REGULATOR, BRZINE FREKVENTNI 15KW 3X400V 0-400Hz
40.	TIRISTOR, TR922 25 12 HKF
41.	SENZOR, NAPONSKI LV 100-1000/SP9

Бр. партије	Назив партије
42.	РЕЛЕИ И ПОДНОЖЈЕ РЕЛЕА ЗА ТРАМВАЈ
43.	СТАБИЛИЗАТОР НАПОНА
44.	ОСИГУРАЧ, СТАКЛЕНИ

Право учешћа имају понуђачи који испуњавају обавезне услове за учешће у поступку предвиђене ЗЈН (чл. 75.) и додатне услове (чл. 76.) предвиђене у овом поступку јавне набавке, а испуњеност услова се доказује достављањем доказа из члана 77. став 1. ЗЈН, у складу са Конкурсном документацијом.

Понуде се могу поднети за једну или више партија предмета набавке.

Понуђач је дужан да понуди све ставке из конкретне партије за коју конкурише.

Понуда мора бити припремљена и поднета у складу са позивом и Конкурсном документацијом.

Критеријум за доделу уговора је најнижа понуђена цена (по партијама предмета набавке)

Место испоруке: ГСП, Кнегиње Љубице 29, 11000 Београд.

Заинтересовани понуђачи могу преузети Конкурсну документацију на Порталу јавних набавки, Порталу јавних набавки града Београда и на интернет страници наручиоца www.gsp.co.rs.

Сва обавештења везана за предметну јавну набавку, Наручилац ће благовремено објављивати на Порталу јавних набавки, Порталу јавних набавки града Београда и на својој интернет страници.

Наручилац не сноси одговорност уколико понуђач нема сазнања о објављеним документима на Порталу за јавне набавке из претходног става.

Додатне информације и појашњења у вези са припремањем понуде понуђачи могу тражити писаним путем најкасније 5 (пет) дана пре истека рока за подношење понуда тако што ће захтев за додатним информацијама и појашњењем доставити путем факса на број 011/366-4087 или електронским путем на e-mail bratislav.stojkovic@gsp.co.rs, са назнаком "За набавку број ВНД-468/19". **Додатне информације и појашњења у вези са припремањем понуде понуђачи могу тражити радним даном од понедељка до петка у периоду од 07 до 15 часова.**

Наручилац ће одговор објавити на Порталу јавних набавки, Порталу јавних набавки града Београда и својој интернет страници у року од 3 (три) дана од дана пријема захтева.

Уколико последњи дан рока за објаву објашњења садржаја конкурсне документације пада у суботу, недељу, на државни празник или на дан када служба Наручиоца не ради, рок истиче првог наредног радног дана.

Уколико понуђач захтев за додатне информације или појашњења у вези са припремањем понуде достави након 15 часова сматраће се да их је Наручилац примио првог наредног радног дана од кога почиње да тече законски рок за достављање одговора (нпр. уколико понуђач достави захтев за додатне информације и појашњења у вези са припремањем понуде у петак у 15,15 часова, сматраће се да их је доставио у понедељак, осим уколико је реч о државном празнику или када служба наручиоца не ради, кад ће то бити први наредни радни дан).

Понуде се достављају на српском језику у затвореној коверти или кутији затвореној на начин да се приликом отварања са сигурношћу може утврдити да се први пут отвара, непосредно или путем поште са назнаком:

«ПОНУДА ЗА НАБАВКУ: ЕЛЕКТРОНСКЕ КОМПОНЕНТЕ И ПРАТЕЋА ЕЛЕКТРО ОПРЕМА ЗА ТРАМВАЈЕ И ТРОЛЕЈБУСЕ - (навести партије предмета набавке за које се конкурише) - НЕ ОТВАРАТИ до 27.02.2020. године до 11,00 часова, позив на број ВНД-468/19».

На полеђини навести назив и адресу подносиоца понуде (пожељно је навести и контакт телефон или e-mail адресу).

Рок за подношење понуда је 27.02.2020. године до 10,30 часова у писарници Наручиоца на адресу: ГСП, Кнегиње Љубице 29, 11000 Београд.

Јавно отварање понуда извршиће се 27.02.2020. године у 11,00 часова, у просторијама ГСП, Кнегиње Љубице 29, 11000 Београд, управна зграда.

Представник понуђача који ће присуствовати поступку отварања понуда и активно учествовати, дужан је да Комисији за јавну набавку преда писано пуномоћје/овлашћење.

Предвиђени период за доношење одлуке Наручиоца је 25 дана од дана јавног отварања понуда, осим у нарочито оправданим случајевима, као што је обимност или сложеност понуда, односно сложеност методологије доделе пондера, када рок може бити 40 дана од дана отварања понуда.

Неблаговремене понуде неће бити разматране.

Рок важења понуде не може бити краћи од 60 дана од дана јавног отварања понуда.

Контакт: Служба за јавне набавке.

II ОПШТИ ПОДАЦИ О ЈАВНОЈ НАБАВЦИ

1. Подаци о Наручиоцу

Назив Наручиоца: ЈАВНО КОМУНАЛНО ПРЕДУЗЕЋЕ ГРАДСКО САОБРАЋАЈНО ПРЕДУЗЕЋЕ "БЕОГРАД"

Адреса Наручиоца: Београд, Кнегиње Љубице 29, Београд

Интернетстраница: www.gsp.co.rs

Порески идентификациони број: SR100049398

Матични број: 07022662

Шифра делатности: 4931

2. Поступак јавне набавке - отворени поступак, сходно члану 32. ЗЈН

3. Предмет јавне набавке: добра

4. Поступак се спроводи ради закључења уговора о јавној набавци

5. Набавка је обликована по партијама

6. Контакт: bratislav.stojkovic@gsp.co.rs, Служба за јавне набавке

Наручилац напомиње да тражење појашњења или додатних информација у вези са припремањем понуда, **није дозвољено** телефонским путем.

III ПОДАЦИ О ПРЕДМЕТУ ЈАВНЕ НАБАВКЕ

ПРЕДМЕТ НАБАВКЕ - Добра: ЕЛЕКТРОНСКЕ КОМПОНЕНТЕ И ПРАТЕЋА ЕЛЕКТРО ОПРЕМА ЗА ТРАМВАЈЕ И ТРОЛЕЈБУСЕ, број ВНД-468/19 (назив и ознака из општег речника набавке: 34632300 - Електричне инсталације за железницу)

Бр. партије	Назив партије
1.	КОЛА, ИНТЕГРАЛНА
2.	ДИОДЕ И ДИОДНИ МОДУЛИ
3.	ТРАНЗИСТОРИ
4.	КОНДЕНЗАТОРИ
5.	РЕЛЕИ
6.	ОСИГУРАЧИ
7.	ОТПОРНИЦИ И ПОТЕНЦИОМЕТРИ
8.	ОПРЕМА ЗА ЕЛЕКТРОНИКУ
9.	СЕНЗОРИ
10.	ДЕЛОВИ КОНЕКТОРА BU-GEN
11.	КОНЕКТОР SUPERSEAL
12.	КОНЕКТОР АМР
13.	ПРИГУШНИЦЕ
14.	ИЗОЛАТОР ПЕРТИНАКС
15.	ДЕЛОВИ ОСИГУРАЧА OEZ
16.	SEGMENT, КОСН.ОТПОРН.3Ω/10SPIRALA/30KRUG.BKM
17.	SEGMENT, КОСН.ОТПОР.2Ω 6SPIRALA/32KRUG.BKM321
18.	DAVAC, ЗА ВРАТА "CAMOZZI" BKM32100S
19.	SET, ЗА MONTAZU TO3
20.	MODUL, EPFM103 ELEKTRONSKI VRATA BKM321
21.	MODUL, SKIIP 1013GB172-2DL
22.	МИКРОПРЕКИДАС, ВПК2010 БУХЛ4
23.	505294701-LUPA, ЛАМПА 1:5 ЗА ELEKTRONICARE
24.	SIJALICA, ЛУПА ЛАМPE PHILIPS D22 ЗА ELEKTRON.
25.	DAVAC, ИНДУКТИВНИ BSE M12MI-PSC20B-BV03 NO
26.	SENZOR, НАРОНСКИ GA 20
27.	КОНЕКТОР, КОНТРОЛЕРА ВОЗНЈЕ KT4
28.	ОСИГУРАС, АУТОМАТ. JEDNOSM. 63A B 110V ЗА KT4
29.	NOSAC, ПОТИСНЕ ОПРУГЕ КОНТАКТОРА KT4
30.	OSOVINICA, СПОНЕ КОНТАКТОРА BD13
31.	NAMOTAJ, КОНТАКТОРА SC12
32.	КОНЕКТОР, 2.5mm BU-GEH KPL 4P BKM32100S
33.	TRANSFORMATOR, 380/42,5V ±7% PRIKOLICA B4S
34.	STABILIZATOR, НАРОНА 24V/12V JSS
35.	KOLO, ИНТЕГРАЛНО МАА 723 СЕЛ. КУЦИСТЕ
36.	NOSAC, 5X20 ОСИГУРАСА УСИСЕ
37.	MODUL, IGBT D10710A STAT. ПРЕТВ. KT4-YUBM
38.	KONVERTOR, DC/DC P6AU-0505ELF
39.	REGULATOR, БРЗИНЕ ФРЕКВЕНТНИ 15KW 3X400V 0-400Hz
40.	TIRISTOR, TR922 25 12 HKF
41.	SENZOR, НАРОНСКИ LV 100-1000/SP9
42.	РЕЛЕИ И ПОДНОЖЈЕ РЕЛЕА ЗА ТРАМВАЈ
43.	СТАБИЛИЗАТОР НАРОНА
44.	ОСИГУРАЧ, СТАКЛЕНИ

IV ТЕХНИЧКИ ОПИС ПРЕДМЕТА ЈАВНЕ НАБАВКЕ (техничка спецификација)

ПРЕДМЕТ НАБАВКЕ - Добра: ЕЛЕКТРОНСКЕ КОМПОНЕНТЕ И ПРАТЕЋА ЕЛЕКТРО ОПРЕМА ЗА ТРАМВАЈЕ И ТРОЛЕЈБУСЕ, број ВНД-468/19

ПАРТИЈА 1: КОЛА, ИНТЕГРАЛНА					
Ред.бр. позиције	Шифра ГСП-а	Назив добра	Кат.број произвођача или одговарајуће	Јед. мере	Ориј. кол
1.	250062001	KOLO, INTEGRALNO MC 14001 BD (SMD)		kom	10
2.	250064701	KOLO, INTEGRALNO LM 393 D (SMD)		kom	5
3.	250361101	KOLO, INTEGRALNO L 7905 ACV		kom	5
4.	250624601	KOLO, INTEGRALNO LM 258 (SMD) SO-8		kom	10
5.	250914801	KONVERTOR, DC/DC 19-36VDC/24V 151.2W	SD-150B-24 или одговарајуће	kom	4
6.	250923701	KOLO, INTEGRALNO HIBRID DC/DC VLA106-15242		kom	10
7.	250956301	REGULATOR, NAPONSKI 7809 TO-92		kom	10
8.	250957101	REGULATOR, NAPONSKI 7812 TO-92		kom	5
9.	251142801	KONVERTOR, A/D	AD7466 BRT-R2 или одговарајуће	kom	10
10.	251132001	MIKROKONTROLER, PIC16F876(SOIC) BKM32100S		kom	10
11.	251151701	MIKROKONTROLER, PIC 16F 630 SOIC	PIC 16F 630 SOIC или одговарајуће	kom	10
12.	251196701	KOLO, INTEGRALNO TJA1040		kom	10
13.	251205001	MIKROKONTROLER, PIC16F676-I/P		kom	5
14.	251133901	EEPROM, 24LC16(SOIC) BKM32100S		kom	10
15.	313301001	KOLO, INTEGRALNO OPTO PC 817		kom	5
16.	251004901	KOLO, INTEGRALNO NE555		kom	10
17.	251005701	KOLO, INTEGRALNO OZ960S		kom	10
18.	251006501	KOLO, INTEGRALNO OZ9938		kom	10
19.	251007301	KOLO, INTEGRALNO FET SP8M3		kom	10
20.	251008101	KOLO, INTEGRALNO FET E6N03		kom	10
21.	251009001	KOLO, INTEGRALNO FET IRF7313		kom	10
22.	251010301	KOLO, INTEGRALNO FET FDS 4935		kom	10
23.	251011101	KOLO, INTEGRALNO FET FDS9933A		kom	10
ПАРТИЈА 2: ДИОДЕ И ДИОДНИ МОДУЛИ					
Ред.бр. позиције	Шифра ГСП-а	Назив добра	Кат.број произвођача или одговарајуће	ЈМ	Ориј. кол
1.	250012401	DIODA, BYP 301		kom	10
2.	250104001	KUCISTE, ZA LED DIODE PL 5MM		kom	20
3.	250107401	DIODA, LED 5mm PLAVA		kom	40
4.	250108201	DIODA, LED 5mm ORANZ		kom	40
5.	250109001	DIODA, LED 5mm CRVENA		kom	40
6.	250353001	DIODA, BY 390		kom	5
7.	312063501	DIODA, BY 399/BY 398		kom	10
8.	250415401	MODUL, IRKD 600-16 DIODNI DT MOST BKM333,321		kom	1
9.	250568101	DIODA, LED CRVENA SMD KP3216HD OPK-2004		kom	10
10.	250839701	DIODA, ZENER ZY 15 1.3W		kom	20
11.	250848601	DIODA, BAV70 (SOT-23)		kom	50
12.	250849401	DIODA, S1J (214-AC)		kom	20
13.	250851601	DIODA, SOTKI 10BQ100 100V 1A SMD(SMB DO-214AA		kom	20
14.	250857501	DIODA, BAS21 SI-D 250V 200mA SOT-23		kom	50
15.	250911301	DIODA, MUR 4100E		kom	400
16.	250995401	DIODA, BY399, 3A, 800V, 500ns		kom	100
17.	251134701	DIODA, MUR3020WT (TO-247AC)		kom	10
18.	251190801	SUPRESOR, 1.5KE39CA		kom	20
19.	312060001	DIODA, 1N 5408 ERN 28V		kom	310

Ред.бр. позиције	Шифра ГСП-а	Назив добра	Кат.број произвођача или одговарајуће	Јед. мере	Ориј. кол
20.	312116001	DIODA, LED LO 3G		kom	50
21.	312117801	DIODA, LED LO 3R		kom	50
22.	312118601	DIODA, LED LO 3Y		kom	50
23.	312119401	DIODA, LED 5mm BELA		kom	500
24.	312052001	DIODA, 1N 4007		kom	3000
25.	312101101	DIODA, ZENER ZX 22 10W		kom	100
26.	312102001	DIODA, ZENER ZX 62 10W		kom	100
27.	312161501	MODUL, MDD 442-160-20		kom	3
28.	312172001	MODUL, MDD 442K-125-16		kom	2
29.	250996201	DIODA, 1N4148, 150mA, 100V		kom	10
30.	250997001	DIODA, 1N4007, 1A, 1000V		kom	10
31.	250998901	DIODA, ZENER 1/2W 5,1		kom	10
32.	250999701	DIODA, ZENER 1/2W 6,8		kom	10
33.	251000601	DIODA, ZENER 1/2W 7,5		kom	10
34.	251001401	DIODA, ZENER 1/2W 8,2		kom	10
35.	251002201	DIODA, ZENER 1/2W 9,1		kom	10
ПАРТИЈА 3: ТРАНЗИСТОРИ					
Ред.бр. позиције	Шифра ГСП-а	Назив добра	Кат.број произвођача или одговарајуће	ЈМ	Ориј. кол
1.	250293301	TRANZISTOR, BUL 45 D2 NPN TO-220		kom	300
2.	250358101	MODUL, IGBT BUP 314 TO-218AB		kom	10
3.	250852401	MODUL, TRANZISTORSKI BTS 621L1 TO-220AB/7-SMD		kom	5
4.	250406501	TRANZISTOR, BC 807-40 (SOT-23) PNP 5C		kom	20
5.	250407301	TRANZISTOR, BC 817-40 (SOT-23) NPN 6C		kom	20
6.	250571101	TRANZISTOR, TO-220 IXTP3N120 N-Ch MOSFET		kom	10
7.	250910501	TRANZISTOR, IGBT SGW25N120		kom	100
8.	250912101	TRANZISTOR, IPS041L MOSFET SOT223		kom	50
9.	251148701	TRANZISTOR, IRLR 024N D-Pak		kom	50
10.	251150901	TRANZISTOR, IRFL 9014 SOT-223		kom	50
11.	251156801	TRANZISTOR, MOSFET IRFZ 44 (TO-220AB)		kom	10
12.	251183501	TRANZISTOR, IRFP054N TO-247AC		kom	10
13.	313037101	TRANZISTOR, BC 557/177/212/257/307 PNP TO-18		kom	30
14.	313068101	TRANZISTOR, IGBT CM 800DZ-34H		kom	22
15.	313011801	TRANZISTOR, 2N 3054		kom	100
16.	313027401	TRANZISTOR, 2N 3773		kom	100
17.	313043601	TRANZISTOR, IGBT FZ 800R 16K F4		kom	4
18.	313074601	TRANZISTOR, IGBT PM100DSA120		kom	2
19.	250289501	TRANZISTOR, BD 243 C/241 C		kom	5
20.	250290901	TRANZISTOR, BC 287 PNP TO-39		kom	5
21.	250291701	TRANZISTOR, BC 286		kom	5
22.	250292501	TRANZISTOR, BD 244 C		kom	5
23.	251117701	TRANSFORMATOR, PRINT 6VA, 230V/12V 500mA		kom	3
24.	251118501	TRANZISTOR, BUF808AF		kom	5
25.	313013401	TRANZISTOR, 2N 2907/BC 327/BC 638/BC 640 PNP		kom	10
26.	313015001	TRANZISTOR, BD 140 PNP SOT-32		kom	10
27.	313016901	TRANZISTOR, BUT 12AF		kom	10
28.	313028201	TRANZISTOR, BC 546/174/182/190 NPN		kom	10

ПАРТИЈА 4: КОНДЕНЗАТОРИ					
Ред.бр. позиције	Шифра ГСП-а	Назив добра	Кат.број произвођача или одговарајуће	ЈМ	Ориј. кол
1.	250378601	KONDENZATOR, SMD 10 nF		kom	100
2.	250382401	KONDENZATOR, SMD 470 nF		kom	50
3.	250383201	KONDENZATOR, SMD 47 nF		kom	50
4.	250384001	KONDENZATOR, TANTAL 100µF/16V (SMD)	301-8568FARNELL или одговарајуће	kom	20
5.	250385901	KONDENZATOR, TANTAL 47µF/10V (SMD)	355-2123FARNELL или одговарајуће	kom	20
6.	250386701	KONDENZATOR, TANTAL 47µF/25V (SMD)	498-762FARNELL или одговарајуће	kom	20
7.	250443001	KONDENZATOR, ELEKTROLITSKI 22000µF/63V SP-200	PEH200MJ5220MB2 или одговарајуће	kom	2
8.	250457001	KONDENZATOR, BLOK 1.5µF/400V/60Hz BKM		kom	10
9.	312370701	KONDENZATOR, BLOK 10nF 1500V RASTER 21mm		kom	10
10.	312371501	KONDENZATOR, BLOK 22nF 1600V MKP		kom	10
11.	250459601	KONDENZATOR, 4µF/450V/50Hz MOD-7G75040D40	317-4414FARNELL или одговарајуће	kom	2
12.	250493601	KONDENZATOR, ELEKTROLITSKI 3300µF 450V TC-600	PEH200YU433CMB2 или одговарајуће	kom	4
13.	250623801	KONDENZATOR, 1µF 1206 (SMD)		kom	20
14.	250819201	KONDENZATOR, POLIEST.1µF 630V	KIT2 R.KLUBMKS4 или одговарајуће	kom	100
15.	251016201	KONDENZATOR, EL.RADIJALNI 16V 2200/16 105°C		kom	30
16.	251038301	KONDENZATOR, EL.RADIJALNI 63V 100/63 105°C		kom	20
17.	251018901	KONDENZATOR, EL.RADIJALNI 25V 1000/25 105°C		kom	10
18.	251019701	KONDENZATOR, EL.RADIJALNI 25V 2200/25 105°C		kom	10
19.	251021901	KONDENZATOR, EL.RADIJALNI 400V 4.7/400		kom	10
20.	251023501	KONDENZATOR, EL.RADIJALNI 63V 10/63 105°C		kom	10
21.	251026001	KONDENZATOR, EL.RADIJALNI 63V 220/63 105°C		kom	10
22.	251027801	KONDENZATOR, EL.RADIJALNI 63V 330/63 105°C		kom	10
23.	251028601	KONDENZATOR, EL.RADIJALNI 63V 470/63 105°C		kom	10
24.	251029401	KONDENZATOR, EL.RADIJALNI 63V 2200/63 105°C		kom	10
25.	251032401	KONDENZATOR, EL.RADIJALNI 250V 10/250 105°C		kom	10
26.	251035901	KONDENZATOR, EL.RADIJALNI 63V 47/63 105°C		kom	10
27.	251039101	KONDENZATOR, EL.RADIJALNI 63V 1000/63 105°C		kom	10
28.	251152501	KONDENZATOR, TANTAL 47µF/20V	T322E476M020AS или одговарајуће	kom	20
29.	251180001	VARISTOR, FNR14K511		kom	10
30.	312369301	KONDENZATOR, BLOK 5.6nF 1500V RASTER 21mm		kom	40
31.	308420501	ELEKTROLIT,4700µF 63V SA NAVOJEM M10		kom	10
32.	250076001	KONDENZATOR, ELEKTROLITSKI 22/63V	921-464FARNELL или одговарајуће	kom	10
33.	250077901	KONDENZATOR, ELEKTROLITSKI 1000mF/63V	415-3418FARNELL или одговарајуће	kom	10
34.	250078701	KONDENZATOR, ELEKTROLITSKI 33/63V	921-476FARNELL или одговарајуће	kom	10
35.	250079501	KONDENZATOR, ELEKTROLITSKI 470/35V	921-385FARNELL или одговарајуће	kom	10
36.	250080901	KONDENZATOR, ELEKTROLITSKI 47/63V	921-488FARNELL или одговарајуће	kom	10
37.	250081701	KONDENZATOR, ELEKTROLITSKI 220/63V	921-506FARNELL или одговарајуће	kom	10
38.	250082501	KONDENZATOR, ELEKTROLITSKI 1/63V	286-576FARNELL или одговарајуће	kom	10
39.	250085001	KONDENZATOR, ELEKTROLITSKI 4.7/63V	921-440FARNELL или одговарајуће	kom	10
40.	250373501	KONDENZATOR, ELEKTROLITSKI 2200µF/63V		kom	10
41.	250374301	KONDENZATOR, ELEKTROLITSKI 3300µF/63V		kom	10
42.	250375101	KONDENZATOR, ELEKTROLITSKI 4700µF/63V		kom	10

Ред.бр. позиције	Шифра ГСП-а	Назив добра	Кат.број произвођача или одговарајуће	ЈМ	Ориј. кол
43.	250505301	KONDENZATOR, 100mF/400V DC Ø 22X25 TS-HC 105*	EETHC2G101B или одговарајуће	kom	10
44.	250507001	KONDENZATOR, 220mF/400V DC Ø 22X45 TS-HC 105*C	EETHC2G221B или одговарајуће	kom	10
ПАРТИЈА 5: РЕЛЕИ					
Ред.бр. позиције	Шифра ГСП-а	Назив добра	Кат.број произвођача или одговарајуће	ЈМ	Ориј. кол
1.	250883401	RELE, FRS1H-S1-DC12V		kom	10
2.	250884201	RELE, SMI-S-224L		kom	2
ПАРТИЈА 6: ОСИГУРАЧИ					
Ред.бр. позиције	Шифра ГСП-а	Назив добра	Кат.број произвођача или одговарајуће	ЈМ	Ориј. кол
1.	228114701	OSIGURAC, 2A/1000V DC/PT22 gR/gS Ø 22X127	IEC 60269-4 или одговарајуће	kom	20
2.	228115501	OSIGURAC, 40A/1000V DC/PT22 gR Ø 22X127	IEC 60269-4 или одговарајуће	kom	20
3.	250120101	OSIGURAC, 1.6A 250V 5X20		kom	50
4.	250124401	OSIGURAC, 1A 250V Ø 5X20 DIP-11		kom	50
5.	250908301	OSIGURAC, 5A 1.2KV 8X50 STAKLENI	DIN 41570 184000.5 SIBA или одговарајуће	kom	150
6.	251191601	OSIGURAC, MIKRO PRINT MT 2.5A 250V		kom	10
7.	251195901	OSIGURAC, ZA PRINT MONTAZU CQ MET T3.15A 250V	CQ MET T3.15A 250V или одговарајуће	kom	10
ПАРТИЈА 7: ОТПОРНИЦИ И ПОТЕНЦИОМЕТРИ					
Ред.бр. позиције	Шифра ГСП-а	Назив добра	Кат.број произвођача или одговарајуће	ЈМ	Ориј. кол
1.	250299201	POTENCIOMETAR, TRIMER BECKAM 24 10K		kom	5
2.	250300001	POTENCIOMETAR, TRIMER TYP 67P 10K		kom	5
3.	250301801	POTENCIOMETAR, TRIMER TYP 67P 1K		kom	5
4.	250302601	POTENCIOMETAR, TRIMER TYP 67P 3K3		kom	5
5.	250303401	POTENCIOMETAR, TRIMER TYP 67P 470R		kom	5
6.	250562201	OTPORNIK, KARBON 1.0W 68 Ω AUT.MIGAVCA ZIU		kom	10
7.	250759501	OTPORNIK, 1kΩ 1W		kom	20
8.	251040501	OTPORNIK, KARBON FILM 2W, 5% 4,7Ω		kom	10
9.	251041301	OTPORNIK, KARBON FILM 2W, 5% 10Ω		kom	10
10.	251042101	OTPORNIK, KARBON FILM 2W, 5% 1Ω		kom	10
11.	312701001	OTPORNIK, 1W 1.2 Ω		kom	50
12.	313763501	ZAVOJNICA, TL33P 2X2.2 mH 1.5A		kom	10
ПАРТИЈА 8: ОПРЕМА ЗА ЕЛЕКТРОНИКУ					
Ред.бр. позиције	Шифра ГСП-а	Назив добра	Кат.број произвођача или одговарајуће	ЈМ	Ориј. кол
1.	352252001	ZICA, TINOL Ø 0.7	SN60PBCU0.5 или одговарајуће	kg	4
2.	380260401	ZICA, TINOL Ø 1.0		kg	7
3.	352253901	ZICA, TINOL Ø 1.2		kg	7
4.	352254701	ZICA, TINOL Ø 1.6		kg	5
5.	352255501	ZICA, TINOL Ø 2.0		kg	10
6.	380261201	ZICA, TINOL Ø 3.0		kg	7
7.	390243901	PASTA, SILIKONSKA ZA HLADJ.ELEKTRON. 10-50ML		kom	19
8.	509495001	STIPALJKA, KROK. VELIKA IZOL. CRNA 60MM RK		kom	4
9.	509496801	STIPALJKA, KROK. VELIKA IZOL. CRVENA 60MM RK		kom	4
10.	313665501	STIPALJKA, KROKODIL 60mm IZOLACIONA CRNA		kom	20
11.	313666301	STIPALJKA, KROKODIL 60mm IZOLACIONA CRVENA		kom	20
12.	390231501	PASTA, SILIKONSKA ZA ELEKTRONIKU 50-150gr		kom	4
13.	510388601	SET, STIPALJKI KROK. MALIH 40MM RK		set	3
14.	509447001	BANANA, 4mm 30A/60V CRVENA EXTRA PRIKLJ. 4mm		kom	5

Ред.бр. позиције	Шифра ГСП-а	Назив добра	Кат.број произвођача или одговарајуће	ЈМ	Ориј. кол
15.	509448801	BANANA, 4mm LAB-1 CRNA RK		kom	5
16.	505593801	505593801-LUPA, 1 : 5 ZA LUPA LAMPU ZA ELEKTRONICARE		kom	2
ПАРТИЈА 9: СЕНЗОРИ					
Ред.бр. позиције	Шифра ГСП-а	Назив добра	Кат.број произвођача или одговарајуће	ЈМ	Ориј. кол
1.	250497901	SENZOR, STRUJNI (I POV) LA55P/SP1		kom	1
2.	250498701	SENZOR, STRUJNI (I PNZ, IROT2) LA305S/SP4		kom	2
3.	250499501	SENZOR, STRUJNI (IROT2) LF505S		kom	1
4.	250842701	SENZOR, INDUKT.E2A-M12KS04-WP-B12M OMRON		kom	40
5.	250951201	SENZOR, VISOKOG NAPONA AV 100-1000	E360993 LEM или одговарајуће	kom	2
ПАРТИЈА 10: ДЕЛОВИ КОНЕКТОРА BU-GEN					
Ред.бр. позиције	Шифра ГСП-а	Назив добра	Кат.број произвођача или одговарајуће	ЈМ	Ориј. кол
1.	251186001	PRSTEN,ZATEZNI KONEKTORA 2.5mm BU-GEH KPL 4P BKM32100S	AMP 965570 или одговарајуће	kom	10
2.	251187801	PIN, ZENSKI ZA KONEKTOR 2.5mm BU-GEH KPL 4P BKM32100S	AMP 929975-1 или одговарајуће	kom	40
3.	251188601	ZAPTIVKA, KONEKTORA 2.5mm BU-GEH KPL 4P BKM32100S	AMP 828922-1 или одговарајуће	kom	10
4.	251189401	UVODNICA, KONEKTORA 2.5mm BU-GEH KPL 4P BKM32100S	AMP 828905-1 или одговарајуће	kom	10
ПАРТИЈА 11: КОНЕКТОР SUPERSEAL					
Ред.бр. позиције	Шифра ГСП-а	Назив добра	Кат.број произвођача или одговарајуће	ЈМ	Ориј. кол
1.	251158401	KONEKTOR, SUPERSEAL 1.5 KUCISTE 2-PIN MUSKO	282080-1 TEconnectivity/AMP или одговарајуће	kom	10
2.	251159201	KONEKTOR, SUPERSEAL 1.5 KUCISTE 2-PIN ZENSKO	282104-1 TEconnectivity/AMP или одговарајуће	kom	10
3.	251160601	KONEKTOR, SUPERSEAL 1.5 KUCISTE 3-PIN MUSKO	282087-1 TEconnectivity/AMP или одговарајуће	kom	10
4.	251161401	KONEKTOR, SUPERSEAL 1.5 KUCISTE 3-PIN ZENSKO	282105-1 TEconnectivity/AMP или одговарајуће	kom	10
5.	251169001	PIN, SUPERSEAL 1.5 AWG 15-18 ZENSKI	282110-1 TEconnectivity/AMP или одговарајуће	kom	50
6.	251171101	PIN, SUPERSEAL 1.5 AWG 15-18 MUSKI	282109-1 TEconnectivity/AMP или одговарајуће	kom	50
7.	251172001	ZAPTIVKA, ZA KABL SUPERSEAL 1.5 ZUTA	281934-2 TEconnectivity/AMP или одговарајуће	kom	100
8.	251173801	ZAPTIVKA, ZA KABL SUPERSEAL 1.5 CRVENA	281934-3 TEconnectivity/AMP или одговарајуће	kom	50
9.	251174601	ZAPTIVKA, ZA KABL SUPERSEAL 1.5 ZELENA	281934-4 TEconnectivity/AMP или одговарајуће	kom	20
ПАРТИЈА 12: КОНЕКТОР AMP					
Ред.бр. позиције	Шифра ГСП-а	Назив добра	Кат.број произвођача или одговарајуће	ЈМ	Ориј. кол
1.	251217301	KONEKTOR, AMP 8-968970-1	AMP 8-968970-1 или одговарајуће	kom	5
2.	251218101	KONEKTOR, AMP 8-968971-1	AMP 8-968971-1 или одговарајуће	kom	10
3.	251219001	KONEKTOR, AMP 8-968972-1	AMP 8-968972-1 или одговарајуће	kom	5
4.	251220301	KONEKTOR, AMP 8-968973-1	AMP 8-968973-1 или одговарајуће	kom	2
5.	251221101	KONEKTOR, AMP 8-968974-1	AMP 8-968974-1 или одговарајуће	kom	10
6.	251222001	KONEKTOR, AMP 8-968975-1	AMP 8-968975-1 или одговарајуће	kom	10
7.	251258001	KONEKTOR, ZENSKI AMP MCP JPT HSG 17	TE 1718091-1 или одговарајуће	kom	10
8.	251259901	PIN, ZENSKI AMP JUN-POW-TIM	TE 927768-9 или одговарајуће	kom	100
9.	251260201	PIN, ZENSKI AMP JUN-POW-TIM	TE 927771-9 или одговарајуће	kom	100

ПАРТИЈА 13: ПРИГУШНИЦЕ					
Ред.бр. позиције	Шифра ГСП-а	Назив добра	Кат.број произвођача или одговарајуће	ЈМ	Ориј. кол
1.	250905901	PRIGUSNICA, 220µH 3,3Ω I-250µA 10%	5520322 ITCel. или одговарајуће	kom	30
2.	250906701	PRIGUSNICA, 100µH 1,7Ω I-370µA 20%	5520310 ITCel. или одговарајуће	kom	30
3.	251224601	PRIGUSNICA, SMD RF 2.2µH 1008	Bürklin 74D2444 или одговарајуће	kom	100
ПАРТИЈА 14: ИЗОЛАТОР ПЕРТИНАКС					
Ред.бр. позиције	Шифра ГСП-а	Назив добра	Кат.број произвођача или одговарајуће	ЈМ	Ориј. кол
1.	250539801	IZOLATOR, PERTINAKS 100X160 SA LEMNIM LINIJAM	PERT LIN100X160 или одговарајуће	kom	10
2.	250540101	IZOLATOR, PERTINAKS 100X160 SA LEMNIM KRUZIC.	PERT RUP100X160 или одговарајуће	kom	8
ПАРТИЈА 15: ДЕЛОВИ ОСИГУРАЧА ОЕЗ					
Ред.бр. позиције	Шифра ГСП-а	Назив добра	Кат.број произвођача или одговарајуће	ЈМ	Ориј. кол
1.	251153301	UREDJAJ, SIGNALIZ.STANJA OSIGURACA P50V16 S43	OEZ 10450 или одговарајуће	kom	5
2.	251154101	DRZAC, GORNJI ZA OSIGURAC S41,S42 (586506Z00)	OEZ 6527 или одговарајуће	kom	5
3.	251155001	DRZAC, DONJI ZA OSIG.S41,S42,S43(586523Z00)	OEZ 6526 или одговарајуће	kom	5
Ред.бр. партије	Шифра ГСП-а	Назив добра	Цртеж/Кат.број произвођача или одговарајуће	ЈМ	Ориј. кол
16.	223158101	SEGMENT, KOСN.OTPORN.3Ω/10SPIRALA/30KRUG.BKM		kom	4
17.	223159001	SEGMENT, KOСN.OTPOR.2Ω 6SPIRALA/32KRUG.BKM321		kom	4
18.	204182001	DAVAC, ZA VRATA "CAMOZZI" BKM32100S	CST-220 или одговарајуће	kom	10
19.	250404901	SET, ZA MONTAZU TO3	60B880 BURKLIN или одговарајуће	set	20
20.	250569001	MODUL, EPFM103 ELEKTRONSKI VRATA BKM321	EPFM103 LOLA FLUIDOMATIK или одговарајуће	kom	10
21.	250934201	MODUL, SKIIP 1013GB172-2DL	1013GB172-2DL или одговарајуће	kom	40
22.	251210601	MIKROPREKIDAC, BPK2010 БУХЛ4		kom	10
23.	505294701	505294701-LUPA, LAMPA 1:5 ZA ELEKTRONICARE		kom	5
24.	509476301	SIJALICA, LUPA LAMPE PHILIPS D22 ZA ELEKTRON.		kom	6
25.	313704001	DAVAC, INDUKTIVNI BSE M12MI-PSC20B-BV03 NO		kom	30
26.	313714701	SENZOR, NAPONSKI GA 20		kom	8
27.	307123501	KONEKTOR, KONTROLERA VOZnje KT4		kom	10
28.	307323801	OSIGURAC, AUTOMAT. JEDNOSM. 63A B 110V ZA KT4		kom	5
29.	308159101	NOSAC, POTISNE OPRUGE KONTAKTORA KT4	T-16-VN-18-087	kom	50
30.	308244001	OSOVINICA, SPONE KONTAKTORA BD13	T-01-VN-18-074	kom	15
31.	308283001	NAMOTAJ, KONTAKTORA SC12	T01NN-12-000/16	kom	10
32.	251185101	KONEKTOR, 2.5mm BU-GEH KPL 4P BKM32100S	AMP 1-965569-1 или одговарајуће	kom	10
33.	311265901	TRANSFORMATOR, 380/42,5V ±7% PRIKOLICA B4S		kom	2
34.	355154701	STABILIZATOR, NAPONA 24V/12V JSS	TLET 18 TRAVEL ENIPINVEST SRBIJA, E3551547 или одговарајуће	kom	16
35.	313320601	KOLO, INTEGRALNO MAA 723 CEL. KUCISTE	49S8850 BURKLIN или одговарајуће	kom	100
36.	313677901	NOSAC,5X20 OSIGURACA USICE		kom	100
37.	314368601	MODUL, IGBT DIO710A STAT. PRETV. KT4-YUBM		kom	6
38.	251225401	KONVERTOR, DC/DC P6AU-0505ELF		kom	10
39.	320399901	REGULATOR, BRZINE FREKVENTNI 15KW 3X400V 0-400Hz		kom	1
40.	313052501	TIRISTOR, TR922 25 12 HKF		kom	5
41.	314101201	SENZOR, NAPONSKI LV 100-1000/SP9		kom	5

ПАРТИЈА 42: РЕЛЕИ И ПОДНОЖЈЕ РЕЛЕА ЗА ТРАМВАЈ					
Ред.бр. позиције	Шифра ГСП-а	Назив добра	Кат.број произвођача или одговарајуће	ЈМ	Ориј. кол
1.	307426901	RELE, PR-41C STAKLENI		kom	100
2.	307427701	PODNOZJE, RELEJA PR-41C		kom	10
3.	313691401	RELE, 24V 2X10A DC 332015002		kom	20
4.	313689201	RELE, RM 838024		kom	15
5.	314367801	RELE, 24V VREMENSKI RVR 961 0.5-10S KT4-YUBM		kom	15
6.	314378301	RELE, VREMENSKI KOL 312 24V DC (0.05-10S)		kom	5
ПАРТИЈА 43: СТАБИЛОЗАТОР НАПОНА					
Ред.бр. позиције	Шифра ГСП-а	Назив добра	Кат.број произвођача или одговарајуће	ЈМ	Ориј. кол
1.	313600001	STABILIZATOR, NAPONA 7805		kom	2
2.	313601901	STABILIZATOR, NAPONA 7812		kom	2
ПАРТИЈА 44: ОСИГУРАЧ, СТАКЛЕНИ					
Ред.бр. позиције	Шифра ГСП-а	Назив добра	Кат.број произвођача или одговарајуће	ЈМ	Ориј. кол
1.	250754401	OSIGURAC, STAKLENI 630mA		kom	10
2.	250898201	OSIGURAC, 0.16A 1.2KV 8X50 STAKLENI	DIN 41570 184000.0.16SIBA или одговарајуће	kom	10
3.	307331901	OSIGURAC, 5A 5X20mm STAKLENI KT4M-YUB		kom	100

ПОНУЂАЧ ЈЕ ДУЖАН ДА ПОНУДИ СВЕ СТАВКЕ У ОКВИРУ ПАРТИЈЕ ЗА КОЈУ ДОСТАВЉА ПОНУДУ (за партије 1, 2, 3, 4, 5, 6, 7, 8, 9, 10, 11, 12, 13, 14, 15, 42, 43, 44).

НАПОМЕНЕ

- Реализација набавке ће се вршити на основу поруџбеница наручиоца (тримесечне спецификације и хитне поруџбине) којима ће бити исказане стварне потребе Наручиоца.
- Трошкове амбалаже (палете, кутије, сандуци и сл.) и превоза сноси Продавац.
- Изабрани понуђач је обавезан да у било ком тренутку испоруке, на захтев Наручиоца, Наручиоцу достави доказ о пореклу испоручених добара.
- У циљу провере порекла испоручених добара увозног порекла Наручилац задржава право да од изабраног понуђача захтева да Наручиоцу достави Пакинг листу и Царинску исправу.

ТЕХНИЧКИ УСЛОВИ ЗА ИЗАБРАНОГ ПОНУЂАЧА И ДОБРА КОЈЕ ИСПОРУЧУЈЕ

- Изабрани понуђач је обавезан да испоручи нова, а не коришћена или ремонтвана добра и да за потребе Пријемне контроле у ГСП дефинише начин на који се то доказује односно проверава.
- Уколико се, у току гарантног периода, контролом квалитета или у току експлоатације, утврди одступање од гарантованог односно декларисаног квалитета, Изабрани понуђач је обавезан да без надокнаде отклони све недостатке, као и да Наручиоцу надокнади евентуално причињену штету.
- Изабрани понуђач је дужан да отклони све неисправности које подлежу гаранцији, о свом трошку.
- Изабрани понуђач је дужан да отклони све неисправности у разумном року, најкасније 10 дана од пријема писаног позива Наручиоца за отклањање неисправности, осим ситуацији када због објективних околности исте није могао решити у уговореном року, те је тада исте дужан отклонити у року од 30 дана (за партије 1-8, 12-14, 18-20, 23, 24, 29-31, 35, 36, 38, 43 и 44) / 60 дана (за партије 9-11, 15, 17, 22, 27, 28, 32, 33, 39 и 41) / 90 дана (за партије 16, 25, 26, 34, 37, 40 и 42) / 120 дана (за партију 21) дана од пријема писаног позива Наручиоца за отклањање неисправности.
- Изабрани понуђач се ослобађа обавезе отклањања неисправности ако је иста последица неправилног одржавања или последица више силе.
- Испоручена добра морају бити прописно декларисана, упакована и обележена са образложеном ознаком произвођача. Произвођачка декларација мора да садржи:
 - Назив производа,
 - Тип производа,

- Каталожки број произвођача,
 - Назив произвођача,
 - Земља порекла,
 - Серијски број (уколико постоји),
 - Датум производње - година, месец, недеља... (уколико постоји).
- Изабрани понуђач је обавезан да се на захтев Наручиоца изјасни о томе како произвођач понуђене добара испитивањем потврђује квалитет својих производа, да ли су и ако јесу, како и када испитивани статистички репрезентативни узорци производа који су предмет уговора.
 - У случају потребе Наручилац има право да спроведе контролу квалитета, односно контролу саобразности испоручених добара са декларацијом код за то компетентне организације (акредитоване лабораторије и сл.), а која је способна да то учини применом верификоване или документоване методе.

ЗА ПАРТИЈЕ 29-31:

- Добра се раде према техничким цртежима (копије техничке документације – цртежи, чине саставни део конкурсне документације), изабрани понуђач је дужан да уз сваку испоруку достави фотокопију документације по којој је извршена израда, како би се по истој могао извршити пријем робе.

У УСЛОВИ ЗАУЧЕШЋЕ У ПОСТУПКУ ЈАВНЕ НАБАВКЕ ИЗ ЧЛАНА 75. И 76. ЗЈН И УПУТСТВО О НАЧИНУ ДОКАЗИВАЊА ТИХ УСЛОВА СХОДНО ЧЛ. 77. ЗЈН

ОБАВЕЗНИ УСЛОВИ ЗА УЧЕШЋЕ У ПОСТУПКУ ЈАВНЕ НАБАВКЕ (ЧЛ. 75. ЗЈН) ШТО СЕ ДОКАЗУЈЕ ДОСТАВЉАЊЕМ ДОКАЗА ИЗ ЧЛ. 77. ЗЈН, И ТО:

ПРАВНО ЛИЦЕ КАО ПОНУЂАЧ У ПОСТУПКУ ЈАВНЕ НАБАВКЕ МОРА ДОКАЗАТИ:

1. Да је понуђач/подизвођач/учесник заједничке понуде регистрован код надлежног органа, односно уписан у одговарајући регистар, ШТО ДОКАЗУЈУ ДОСТАВЉАЊЕМ извода из регистра Агенције за привредне регистре, односно извода из одговарајућег регистра, односно из регистра надлежног Привредног суда.

НАПОМЕНА: понуђач није дужан да достави Извод из АПР-а, који је јавно доступан на интернет страници надлежног органа - АПР-а)

2. Да понуђач/подизвођач/учесник заједничке понуде као ни његов законски заступник - ако је правно лице понуђач/подизвођач/учесник заједничке понуде, односно предузетник - ако је предузетник понуђач/подизвођач/учесник заједничке понуде, није осуђиван за неко од кривичних дела као члан организоване криминалне групе, да није осуђиван за кривична дела против привреде, кривична дела против животне средине, кривично дело примања или давања мита, кривично дело преваре, ШТО ДОКАЗУЈУ ДОСТАВЉАЊЕМ извода из казнене евиденције односно уверења надлежног суда и надлежне полицијске управе Министарства унутрашњих послова да то правно лице и његов законски заступник, односно предузетник - ако је предузетник понуђач, није осуђиван за неко од кривичних дела као члан организоване криминалне групе, да није осуђиван за кривична дела против привреде, кривична дела против животне средине, кривично дело примања или давања мита, кривично дело преваре. Ако је у АПР-у регистровано више законских заступника, потребно је ову потврду доставити за сваког заступника појединачно.

НАПОМЕНА:

За ову тачку правна лица достављају:

- **Извод из казнене евиденције Основног суда на чијем је подручју седиште домаћег правног лица, односно представништва или огранка страног правног лица (потврда мора обухватати и кривична дела која су у надлежности Вишег суда)**
- **Уколико потврда Основног суда не обухвата и кривична дела из надлежности Вишег суда, Понуђач је обавезан да уз потврду Основног суда, достави и потврду Вишег суда)**
- **Извод из казнене евиденције Посебног одељења за организовани криминал Вишег суда у Београду (видети сајт Вишег суда у Београду за казнену евиденцију за правна лица)**
- **Уверење из казнене евиденције полицијске управе МУП-а за законског заступника (за све законске заступнике који су уписани у АПР-у). Захтев за издавање се подноси према месту рођења или према месту пребивалишта законског заступника.**

За ову тачку предузетник доставља:

- **Уверење из казнене евиденције полицијске управе МУП-а. Захтев за издавање се подноси према месту рођења или према месту пребивалишта понуђача.**

3. Да је понуђач/подизвођач/учесник заједничке понуде измирио доспеле порезе и доприносе и друге јавне дацбине у складу са прописима Републике Србије или стране државе када има седиште на њеној територији, ШТО ДОКАЗУЈУ ДОСТАВЉАЊЕМ уверења надлежне Пореске управе Министарства финансија да су измирили доспеле порезе и доприносе и уверења надлежне локалне самоуправе да су измирили обавезе по основу изворних локалних јавних приходилаи потврде надлежног пореског органа да се понуђач/подизвођач/учесник заједничке понуденалази у поступку приватизације.

(ПОТВРДА НАДЛЕЖНЕ ЛОКАЛНЕ САМОУПРАВЕ СЕ МОРА ДОСТАВИТИ ЗА СВЕ ОГРАНКЕ ПРИВРЕДНОГ ДРУШТВА)

НАПОМЕНА ЗА ДОКАЗЕ ЗА ПРАВНА ЛИЦА:

- Доказ за тачке 2. и 3. не може бити старији од 2 (два) месеца пре дана отварања понуда, у супротном ће понуда бити одбијена као неприхватљива.

У складу са чланом 78. став 5. ЗЈН, понуђач који је уписан у регистар понуђача који води Агенција за привредне регистре, није дужан да приликом подношења понуде доказује испуњеност обавезних услова, односно у понуди не мора да доставља доказе из члана 75. став 1. тачке 1, 2 и 4 ЗЈН.

Ради евиденције пристигле документације приликом отварања понуда, понуђачи могу доставити у понуди копију Решења о упису понуђача у регистар или да у понуди наведу податак да су извршили упис у Регистар понуђача.

Наручилац ће приликом стручне оцене понуда извршити проверу Регистра понуђача на сајту Агенције за привредне регистре.

ФИЗИЧКО ЛИЦЕ (ПРЕДУЗЕТНИК) КАО ПОНУЂАЧ У ПОСТУПКУ ЈАВНЕ НАБАВКЕ МОРА ДОКАЗАТИ:

1. Да понуђач/подизвођач/учесник заједничке понуде није осуђиван за неко од кривичних дела као члан организоване криминалне групе, да није осуђиван за кривична дела против привреде, кривична дела против животне средине, кривично дело примања или давања мита, кривично дело преваре, ШТО ДОКАЗУЈУ ДОСТАВЉАЊЕМ извода из казнене евиденције односно уверења надлежне полицијске управе Министарства унутрашњих послова да није осуђиван за неко од кривичних дела као члан организоване криминалне групе, да није осуђиван за кривична дела против привреде, кривична дела против животне средине, кривично дело примања или давања мита, кривично дело преваре.

НАПОМЕНА:

За ову тачку физичко лице доставља:

- Уверење из казнене евиденције полицијске управе МУП-а. Захтев за издавање се подноси према месту рођења или према месту пребивалишта понуђача.
2. Да је понуђач/подизвођач/учесник заједничке понуде измирио доспеле порезе и доприносе и друге јавне дацбине у складу са прописима Републике Србије или стране државе када има седиште на њеној територији, ШТО ДОКАЗУЈУ ДОСТАВЉАЊЕМ уверења надлежне Пореске управе Министарства финансија да су измирили доспеле порезе и доприносе и уверења надлежне локалне самоуправе да су измирили обавезе по основу изворних локалних јавних прихода.

НАПОМЕНА ЗА ДОКАЗЕ ЗА ФИЗИЧКА ЛИЦА:

- Доказ за тачке 1. и 2. не може бити старији од 2 (два) месеца пре дана отварања понуда, у супротном ће понуда бити одбијена као неприхватљива.

ДОДАТНИ УСЛОВИ ЗА УЧЕШЋЕ У ПОСТУПКУ ЈАВНЕ НАБАВКЕ (ЧЛ. 76. ЗЈН) И УПУТСТВО КАКО СЕ ДОКАЗУЈЕ ИСПУЊЕНОСТ УСЛОВА

1. ДА ПОНУЂАЧ РАСПОЛАЖЕ НЕОПХОДНИМ ФИНАНСИЈСКИМ КАПАЦИТЕТОМ: да је у периоду последње три обрачунске године (2016., 2017. и 2018. година), Понуђач остварио пословни приход у износу који није мањи од износа укупне вредности понуде без ПДВ-а (збир свих понуђених партија)

Наручилац ће извршити проверу података увидом у биланс успеха - Регистар јавно објављених финансијских извештаја АПР-а.

Уколико се из података Регистра јавно објављених финансијских извештаја у АПР-у, не може утврдити пословни приход за период последње три обрачунске године (односно за период за који су понуђачи регистровани), односно подаци нису јавно објављени, **ПОНУЂАЧ ЈЕ ДУЖАН ДА УЗ ПОНУДУ ДОСТАВИ СЛЕДЕЋЕ ДОКАЗЕ**, за период за који је понуђач регистрован:

- биланс успеха потписан од стране законског заступника или документ са евидентираним свим приходима и расходима за период у коме је понуђач био оперативан, дат под пуном кривичном и материјалном одговорношћу, потписан од стране законског заступника, а за привредне субјекте који воде књиге по систему простог књиговодства, биланс успеха потписан од стране одговорног лица за састављање биланса и одговорног лица обвезника-законског заступника. Достављена документа могу бити и оверена.

НАПОМЕНА:

Понуђач који није у обавези да утврђује финансијски резултат пословања (паушалац) доставља:

- потврду пословне банке о стварном укупном промету на пословном - текућем рачуну за претходне три обрачунске године (2016., 2017. и 2018. године).

Понуђачи који су директни или индиректни корисници буџетских средстава као и други корисници јавних средстава који су укључени у систем консолидованог рачуна трезора, достављају:

- биланс прихода и расхода оверен од стране Министарства финансија - Управе за трезор.

Уколико понуђач нема седиште на територији Републике Србије доставља:

- финансијски извештај на основу којег ће се утврдити пословни приход, оверен од стране надлежних органа матичне државе, уз које је Понуђач у обавези да достави и преводне тих извештаја на српски језик, оверене од стране овлашћеног судског тумача за предметни страни језик.

Понуђачи који су регистровани у периоду који је краћи од три године, документацију из ОВЕ тачке достављају за период за који су регистровани.

НАПОМЕНА У ВЕЗИ СА УСЛОВИМА ЗА УЧЕШЋЕ У ПОСТУПКУ ЈАВНЕ НАБАВКЕ (обавезним и додатним):

Докази о испуњености обавезних и додатних услова морају бити достављени уз понуду.

Уколико понуђач не достави доказе о испуњености обавезних и додатних услова приликом подношења понуде на начин предвиђен тачком V. Конкурсне документације, понуда ће бити одбијена као неприхватљива, осим у случајевима када је понуђач регистрован у регистру понуђача или када исти уместо доказа наведе интернет страницу на којој су наведени подаци јавно доступни.

Докази о испуњености обавезних и додатних услова могу се достављати у невереним копијама, а Наручилац може пре доношења одлуке о додели уговора, захтевати од понуђача, чија је понуда на основу извештаја комисије за јавну набавку оцењена као најповољнија, да достави на увид оригинале или оверену копију свих или појединих доказа, у року који не може бити дужи од 5 дана од дана пријема писаног позива Наручиоца да достави на увид оригинал или оверене фотокопије доказа о испуњености услова из члана 75. и 76. ЗЈН.

Уколико Понуђач чија је понуда оцењена као најповољнија у остављеном року не достави на увид оригинал или оверене фотокопије доказа, Наручилац ће Одлуком, а сходно члану 79. став 3. ЗЈН, такву понуду одбити као неприхватљиву.

СРЕДСТВА ФИНАНСИЈСКОГ ОБЕЗБЕЂЕЊА

ЗА ОЗБИЉНОСТ ПОНУДЕ

Понуђач доставља бланко сопствену меницу са меничним овлашћењем (образац 6) да Наручилац може меницу попунити на износ од 5% од укупне вредности понуде без ПДВ-а (од укупне вредности свих понуђених партија). Уз меницу и менично овлашћење, понуђач је дужан да достави уз понуду и картон депонованих потписа овлашћених лица.

Приликом стручне оцене понуда, Наручилац ће извршити проверу код Народне Банке Србије, да ли је достављена меница наведеног серијског броја регистрована.

Уколико се након провере утврди да достављена меница наведеног серијског броја није регистрована, **Наручилац ће понуђачу оставити рок не дужи од 3 дана**, да достави доказ да је иста регистрована, у супротном, понуда ће бити одбијена као неприхватљива.

Меница и менично писмо-овлашћење морају бити потписани од стране лица које је наведено у картону депонованих потписа и овлашћено да располаже средствима са рачуна и могу бити оверени печатом понуђача.

Уколико понуђач уз меницу:

- не достави картон депонованих потписа
- или не достави менично овлашћење,
- или менично овлашћење неправилно попуни (не потпише, или исто не буде потписано од стране, за то, овлашћеног лица)

Наручилац ће понуђачу оставити рок не дужи од 3 дана, да достави исправна документа, у супротном, понуда ће бити одбијена као неприхватљива.

У конкурсној документацији је дат образац меничног овлашћења.

У случају да понуђач не попуни серијски број менице у обрасцу меничног писма - овлашћења за озбиљност понуде, понуда неће бити одбијена као неприхватљива али наручилац задржава право да у случају да дође до наплате менице, на овлашћењу попуни серијски број исте.

Уколико понуђач у понуди достави оштећену меницу (захефтану за менично овлашћење, пробушену бушачем, поцепану), попуњену и непотписану, потписану од стране лица које није наведено у картону депонованих потписа, понуда ће бити одбијена као неприхватљива.

Наручилац може да реализује достављену меницу за озбиљност понуде уколико понуђач:

- повуче своју понуду после отварања понуде, или
- одбије да закључи уговор након што понуда понуђача буде изабрана или
- не достави потписан уговор у року не дужем од пет дана рачунајући од дана када му је достављен уговор на потписивање, осим у случају околности из тач. 18.2. из Упутства понуђачима како да сачине понуду, или
- не достави средство обезбеђења за добро извршење посла на начин како је предвиђено моделом уговора.

Понуђач може уместо Обрасца 6 и менице доставити банкарску гаранцију, неопозиву, без приговора, безусловну, наплативу на први позив, на износ од 5% од укупне вредности понуде (укупна вредност свих понуђених партија) без ПДВ-а, као средство за озбиљност понуде.

Банкарска гаранција мора важити 30 дана дуже од важења опције понуде.

Банкарска гаранција може бити уновчена:

- повуче своју понуду после отварања понуде, или
- одбије да закључи уговор након што понуда понуђача буде изабрана или
- не достави потписан уговор у року не дужем од пет дана рачунајући од дана када му је исти достављена потписивање, осим у случају околности из тач. 18.2. из Упутства понуђачима како да сачине понуду, или
- не достави средство обезбеђења за добро извршење посла на начин како је предвиђено моделом уговора.

Банкарска гаранција за озбиљност понуде ће бити враћена понуђачу, након закључења уговора, даном достављања банкарске гаранције или менице за добро извршење посла.

Уколико понуђач не достави тражено средство обезбеђења, понуда ће бити одбијена као неприхватљива.

Понуђачи који су доставили понуду по предметној набавци, осим изабраног понуђача, су у обавези да у року од 10 дана од правоснажности Одлуке наручиоца, преузму средство обезбеђења за озбиљност понуде.

Уколико средство обезбеђења за озбиљност понуде не буде преузето у наведеном року, Наручилац ће исто вратити понуђачима путем поште. Наручилац неће сносити одговорност за средство обезбеђења за озбиљност понуде у случају да дође до губитка пошиљке или да иста буде оштећена приликом транспорта.

VI УПУТСТВО ПОНУЂАЧИМА КАКО ДА САЧИНЕ ПОНУДУ

1. Право учешћа у поступку јавне набавке и начин достављања доказа

- 1.1. Право учешћа имају сва заинтересована правна и физичка лица која испуњавају услове за учешће у поступку предвиђене ЗЈН (чл. 75. и 76.), а испуњеност услова се доказује достављањем доказа из члана 77. ЗЈН, у складу са Конкурсном документацијом.
- 1.2. Докази о испуњености услова из чл. 77. ЗЈН могу се достављати у неоввереним копијама, а наручилац може пре доношења одлуке о додели уговора захтевати од понуђача чија је понуда на основу извештаја комисије за јавну набавку оцењена као најповољнија, да достави на увид или оверену копију свих или појединих доказа, у року који не може бити дужи од пет дана од дана пријема писаног позива наручиоца да достави на увид оригинал или оверене фотокопије доказа о испуњености услова из чл. 75. и 76. ЗЈН.
- 1.3. Уколико понуђач чија је понуда оцењена као најповољнија не достави на увид оригинал или оверене фотокопије доказа, Наручилац ће одбити понуду као неприхватљиву, сходно чл. 79. ст. 3. ЗЈН.
- 1.4. Наручилац неће одбити понуду као неприхватљиву зато што не садржи доказ одређен ЗЈН или конкурсном документацијом, уколико понуђач наведе у својој понуди интернет страницу на којој су тражени подаци јавно доступни.
- 1.5. У складу са чланом 78. став 5. ЗЈН, понуђач који је уписан у регистар понуђача који води Агенција за привредне регистре, није дужан да приликом подношења понуде доказује испуњеност обавезних услова, односно у понуди не мора да доставља доказе из члана 75. став 1. тачке 1., 2. и 4. ЗЈН.
Ради евиденције пристигле документације приликом отварања понуда, понуђачи могу доставити у понуди копију Решења о упису понуђача у регистар или да у понуди наведу податак да су извршили упис у Регистар понуђача.
Наручилац ће приликом стручне оцене понуда извршити проверу Регистра понуђача на сајту Агенције за привредне регистре.
- 1.6. Ако понуђач има седиште у страној држави, наручилац може да провери да ли су документи којима понуђач доказује испуњеност тражених услова издати од стране надлежних органа те државе.
- 1.7. Ако понуђач није могао да прибави тражена документа у року за подношење понуда, због тога што она до тренутка подношења понуда нису могла бити издата по прописима државе у којој понуђач има седиште и уколико уз понуду приложи одговарјући доказ за то, наручилац ће дозволити понуђачу да накнадно достави тражена документа у примереном року.
- 1.8. Ако се у држави у којој понуђач има седиште не издају докази из чл. 77. ЗЈН понуђач може, уместо доказа, приложити своју писану изјаву, дату под кривичном и материјалном одговорношћу оверену пред судским или управним органом, јавним бележником или другим надлежним органом те државе.
- 1.9. Уколико понуђач намерава да извршење набавке делимично повери подизвођачу (у образцу 1. Образаца понуде - понуђач мора навести проценат укупне вредности набавке који ће поверити подизвођачу који не може бити већи од 50%, као и део предмета набавке који ће се извршити преко подизвођача.
- 1.10. Понуђач у потпуности одговара Наручиоцу извршење обавеза из поступка јавне набавке, без обзира на број подизвођача и исти је дужан да наручиоцу, на његов захтев, омогући присуп код подизвођача ради утврђивања испуњености услова
- 1.11. Подизвођач мора испуњавати услове из члана 75. ЗЈН (тачке 1., 2. и 4.).
- 1.12. Понуђач у понуди, за Подизвођача доставља доказе из члана 77. став 1. ЗЈН (тачке 1., 2. и 4.) као и из тачке 5. истог, за део набавке који ће извршити преко подизвођача.
- 1.13. Уколико је за извршење дела јавне набавке чија вредност не прелази 10 % укупне вредности јавне набавке потребно испунити обавезан услов из члана 75. став 1. тачка 5. ЗЈН, понуђач може доказати испуњеност тог услова преко подизвођача којем је поверио извршење тог дела набавке.
- 1.14. Наручилац може, на захтев подизвођача и где природа предмета набавке то дозвољава пренети доспела потраживања директно подизвођачу, за део набавке који се извршава преко тог подизвођача. У овом случају, Наручилац је дужан да омогући добављачу да приговори ако потраживање није доспело. Оваква правила поступања, не утичу на одговорност понуђача.
- 1.15. Добављач не може ангажовати као подизвођача лице које није навео у понуди, у суротном ће Наручилац реализовати средство обезбеђења и раскунути уговор осим ако би раскидом

- уговора претрпео знатну штету. У овом случају наручилац је дужан обавестити организацију надлежну за конкуренцију. Изузетак од овог правила постоји у случају кад, уколико је на страни подизвођача након подношења понуде настала трајнија неспособност плаћања, ако то лице испуњава све услове одређене за подизвођача, и уколико се добије претходна сагласност Наручиоца.
- 1.16. Уколико понуду поднесе Група понуђача (заједничка понуда) потребно је то навести у понуди (у обрасцу 1 Садржаја понуде). Сваки понуђач из Групе понуђача мора да испуни услове из члана 75. став 1. тачке 1., 2. и 4. ЗЈН, што доказује достављањем доказа из члана 77. ЗЈН, а остале услове из члана 76. ЗЈН испуњавају заједно, осим ако Наручилац из оправданих разлога не одреди другачије. Услов из члана 75. став 1. тачка 5. ЗЈН дужан је да испуни понуђач из групе понуђача којем је поверено извршење дела набавке, за који је неопходна испуњеност тог услова.
- 1.17. **Саставни део заједничке понуде је споразум** којим се понуђачи из групе међусобно и према Наручиоцу обавезују на извршење јавне набавке, а који обавезно садржи податке о:
- 1) податке о члану групе који ће бити носилац посла, односно који ће поднети понуду и који ће заступати групу понуђача пред наручиоцем и
 - 2) опис послова сваког од понуђача из групе понуђача у извршењу уговора.
- 1.18. Понуђачи који поднесу заједничку понуду одговарају неограничено солидарно према Наручиоцу.
- 1.19. Наручилац може да тражи од чланова групе понуђача да у понудама наведу имена и одговарајуће професионалне квалификације лица која ће бити одговорна за извршење уговора.
- 1.20. Задруга понуду може поднети самостално у своје име, а за рачун задругара или заједничку понуду у име задругара. Ако задруга подноси понуду у своје име, за обавезе из поступка јавне набавке и уговора о јавној набавци одговара задруга и задругари у складу са законом. Ако задруга подноси понуду у име задругара, за обавезе из поступка јавне набавке и уговора о јавној набавци неограничено солидарно одговарају задругари.
- 1.21. Уколико понуђач не докаже да испуњава обавезне и додатне услове за учешће у овом поступку јавне набавке, понуда ће бити одбијена као неприхватљива.

2. Конкурсна документација - измене, допуне и појашњења конкурсне документације

- 2.1. Уколико наручилац у року предвиђеном за подношење понуда измени или допуни конкурсну документацију, Наручилац ће без одлагања измене или допуне објавити на Порталу јавних набавки, Порталу јавних набавки града Београда и на својој интернет страници.
- 2.2. Ако наручилац измени или допуни конкурсну документацију осам или мање дана пре истека рока за подношење понуда, дужан је да продужи рок за подношење понуда.
- 2.3. У складу са чланом 63. став 2. ЗЈН заинтересовано лице може у писаном облику тражити од наручиоца додатне информације или појашњења у вези са припремањем понуде, при чему може да укаже наручиоцу и на евентуално уочене недостатке и неправилности у конкурсној документацији, и то најкасније 5 (пет) дана пре истека рока за подношење понуда, путем факса на број +381 11 366 4087 или електронским путем на e-mail bratislav.stojkovic@gsp.co.rs, са назнаком «За набавку број ВНД-468/19». Наручилац ће одговор објавити на Порталу јавних набавки, Порталу јавних набавки града Београда и својој интернет страници у року од 3 (три) дана од дана пријема захтева. *Уколико последњи дан рока за објаву објашњења садржаја конкурсне документације пада у суботу, недељу, на државни празник или на дан када служба Наручиоца не ради, рок истиче првог наредног радног дана.*
Уколико понуђач захтев за додатне информације или појашњења у вези са припремањем понуде достави након 15 часова сматраће се да их је Наручилац примио првог наредног радног дана од кога почиње да тече законски рок за достављање одговора (нпр. уколико понуђач достави захтев за додатне информације и појашњења у вези са припремањем понуде у петак у 15,15 часова, сматраће се да их је доставио у понедељак, осим уколико је реч о државном празнику или када служба наручиоца не ради, кад ће то бити први наредни радни дан).
- 2.4. Тражење појашњења или додатних информација у вези са припремањем понуда, није дозвољено телефонским путем.
- 2.5. Ако је документ из поступка јавне набавке достављен од стране Наручиоца или понуђача путем факса или електронске поште, страна која је извршила достављање дужна је од друге стране да захтева да на исти начин потврди пријем тог документа, што је друга страна дужна и да учини када је то неопходно као доказ да је достављање извршено.

- 2.6. По истеку рока за подношење понуда, Наручилац не може да мења, нити да допуњује конкурсну документацију.

3. Језик понуде

- 3.1. Понуђачи сачињавају понуду на српском језику према захтевима из конкурсне документације.
- 3.2. Уколико понуђачи доставе делове понуде на страном језику (документа којима се доказује испуњеност обавезних и додатних услова, захтеваних Конкурсном документацијом), а уколико би Наручилац у поступку прегледа и оцене понуде утврдио да би део понуде требало да буде преведен на српски језик, одредиће понуђачу примерен рок (не дужи од 7 дана) у коме је дужан да изврши превод тог дела понуде, на српски језик, оверен од стране судског тумача.
- 3.3. За делове понуде који су на страном језику (техничка документација и сертификати) а уколико би Наручилац у поступку прегледа и оцене понуде утврдио да би део понуде требало да буде преведен на српски језик, одредиће понуђачу примерен рок (не дужи од 15 дана) у зависности од обима документације, у коме је дужан да изврши превод тог дела понуде на српски језик, оверен од стране судског тумача.
- 3.4. У случају спора, релевантна је је верзија понуде дата на српском језику.

4. Подношење понуда, измене понуде и опозив понуде

- 4.1. Понуда мора бити припремљена и поднета у складу са позивом за подношење понуда и Конкурсном документацијом.
- 4.2. Понуђач понуду подноси непосредно или путем поште. Понуда се подноси у затвореној коверти или кутији, затвореној на начин да се приликом отварања са сигурношћу може утврдити да се први пут отвара.
- 4.3. Понуђач може да поднесе само једну понуду за једну или више партија.
- 4.4. Понуђач који је самостално поднео понуду, не може истовремено да учествује у заједничкој понуди или као подизвођач, нити да учествује у више заједничких понуда.
- 4.5. Наручилац је дужан да одбије све понуде које су поднете супротно забрани из претходног става (тач. 4.4.), сходно члану 87. став 5. ЗЈН.
- 4.6. У року за подношење понуда, понуђач може да измени, допуни или опозове своју понуду, на начин одређен за подношење понуда, односно тако што ће у затвореној коверти доставити допуну понуде са назнаком **"ДОПУНА/ИЗМЕНА ПОНУДЕ ЗА ЈАВНУ НАБАВКУ БР. ВНД-468/19"**. Допуна понуде мора бити достављена наручиоцу пре истека рока за подношење понуда на начин одређен за подношење понуда. У случају да понуђач жели да опозове достављену понуду, потребно је да опозив понуде достави наручиоцу пре истека рока за подношење понуда у затвореној коверти са назнаком **"ОПОЗИВ ПОНУДЕ ЗА ЈАВНУ НАБАВКУ БР. ВНД-468/19"**. Понуђач не може да опозове понуду након истека рока за подношење понуда.
- 4.7. Документација дата у понуди, по окончаном поступку, не враћа се понуђачу (изузев достављеног средства обезбеђења).

5. Трошкови припремања понуде

- 5.1. Трошкове припреме и подношења понуде сноси искључиво понуђач и не може тражити од наручиоца накнаду трошкова.
- 5.2. Ако поступак јавне набавке буде обустављен, из разлога који су на страни наручиоца, Наручилац је дужан да понуђачу надокнади трошкове прибављања средства обезбеђења, под условом да је понуђач доставио образац 4 у својој понуди.

6. Понуда са варијантама

- 6.1. Понуде са варијантама у било ком смислу нису дозвољене (варијанте цена, произвођача, каталожних бројева, начина плаћања или рокова испоруке, начина тј. поступка израде или обраде и др.).

7. Поверљивост процеса

- 7.1. Процес оцењивања понуда до момента доношења одлуке сматра се поверљивим.
- 7.2. Информације које се односе на преглед, појашњење, оцењивање и поређење понуда, као и препорука за доделу уговора неће бити откривени понуђачима, нити било којој другој особи која није службено укључена у овај процес док се не донесе одлука о исходу тендера.
- 7.3. Свако настојање понуђача или његових агената да утичу на Наручиочево оцењивање понуда или одлуку о избору резултираће ОДБИЈАЊЕМ његове понуде.

8. Додатна објашњења, контрола и допуштене исправке

- 8.1. Ради помоћи у прегледу, вредновању и упоређивању понуда, Наручилац може, у складу са одредбама чл. 93. став 1. ЗЈН, тражити од сваког понуђача додатна објашњења његове понуде, а може да врши контролу и (увид) код понуђача односно његовог подизвођача.
- 8.2. Наручилац не може да захтева, дозволи или понуди промену елемената понуде који су од значаја за примену критеријума за доделу уговора, односно промену којом би се понуда која је неодговарајућа или неприхватљива, учинила одговарајућом, односно прихватљивом, осим ако другачије не пролази из природе поступка јавне набавке.
- 8.3. Наручилац може уз сагласност понуђача да изврши исправке рачунских грешака уочених приликом разматрања понуде по окончаном поступку отварања понуда.
- 8.4. У случају разлике између јединичне и укупне цене, меродавна је јединична цена.
- 8.5. Уколико се понуђач не сагласи са исправком рачунских грешака, таква понуда биће оцењена као неприхватљива.

9. Неуобичајено ниска цена

- 9.1. Наручилац може да одбије понуду због неуобичајено ниске цене, сходно члану 92. став 1. ЗЈН.
- 9.2. Уколико Наручилац оцени да понуда садржи неуобичајено ниску цену, дужан је да од Понуђача захтева детаљно образложење свих њених саставних делова које сматра меродавним сходно члану 92. став 3. ЗЈН.
- 9.3. За одговор из тачке 9.2 Наручилац ће понуђачу оставити рок од 5 дана од дана пријема захтева, за достављање разјашњења.
- 9.4. Наручилац је дужан да по добијању образложења из претходне тачке, провери меродавне саставне елементе понуде.

10. Критеријуми за доделу уговора

- 10.1. Критеријум за доделу уговора је најнижа понуђена цена (по партијама предмета набавке).
- 10.2. Резервни критеријум (уколико 2 или више понуђача доставе понуду са идентичном понуђеном ценом-по партијама предмета набавке):
 - I. Уколико 2 или више понуђача доставе понуду са идентичном понуђеном ценом (по партијама предмета набавке), предност при додели уговора ће имати понуда са краћим роком испоруке.
 - II. Уколико све понуде са идентичном понуђеном ценом (по партијама предмета набавке) имају и идентичан рок испоруке, предност при додели уговора ће имати понуда са дужином гарантног периода.

11. Разлози за одбијање понуде

- 11.1. Понуда ће бити одбијена:
 - (1) уколико поседује битне недостатке
 - (2) уколико није одговарајућа
 - (3) уколико ограничава права Наручиоца
 - (4) уколико условљава права Наручиоца
 - (5) уколико ограничава обавезе понуђача
- 11.2. Наручилац може донети Одлуку о додели уговора понуђачу чија понуда садржи понуђену цену већу од процењене вредности јавне набавке ако није већа од упоредиве тржишне цене и ако су понуђене цене у свим одговарајућим понудама веће од процењене вредности јавне набавке.
- 11.3. Битни недостаци понуде су:
 - (6) уколико понуђач не докаже да испуњава обавезне услове за учешће
 - (7) уколико понуђач не докаже да испуњава додатне услове (у случају када су додатни услови прописани Конкурсном документацијом)
 - (8) уколико понуђач није доставио тражено средство обезбеђења
 - (9) уколико је понуђени рок важења понуде краћи од прописаног
 - (10) уколико понуда садржи друге недостатке због којих није могуће утврдити стварну садржину понуде или није могуће упоредити је са другим понудама
- 11.4. Благовремена понуда је понуда која је примљена од стране наручиоца у року одређеном у позиву за подношење понуда.
- 11.5. Одговарајућа понуда је понуда која је благовремена и за коју је утврђено да потпуно испуњава све техничке спецификације.

- 11.6. Прихватљива понуда је понуда која је благовремена, коју наручилац није одбио због битних недостатака, која је одговарајућа, која не ограничава, нити условљава права наручиоца или обавезе понуђача и која не прелази износ процењене вредности јавне набавке.

12. Увид у документацију

- 12.1. Понуђач има право да изврши увид у документацију о спроведеном поступку јавне набавке после доношења одлуке о додели уговора, односно одлуке о обустави поступка о чему може поднети писмени захтев наручиоцу.
- 12.2. Наручилац је дужан да лицу из претходног става, омогући увид у документацију и копирање документације из поступка о трошку подносиоца захтева, у року од два дана од дана пријема писаног захтева, уз обавезу да заштити податке у складу са чланом 15. ЗЈН.

13. Захтев за заштиту права

- 13.1. Захтев за заштиту права подноси се Наручиоцу, а копија се истовремено доставља Републичкој комисији за заштиту права у поступцима јавних набавки (у даљем тексту: Републичка комисија).
- 13.2. Захтев за заштиту права може се поднети у току целог поступка јавне набавке, против сваке радње наручиоца, осим ако ЗЈН није другачије одређено.
- 13.3. Захтев за заштиту права којим се оспорава врста поступка, садржина позива за подношење понуда или конкурсне документације сматраће се благовременим ако је примљен од стране наручиоца најкасније седам дана пре истека рока за подношење понуда, без обзира наначин достављања и уколико је подносилац захтева у складу са чланом 63. став 2. овог закона указао наручиоцу на евентуалне недостатке и неправилности, а наручилац исте није отклонио.
- 13.4. Захтев за заштиту права којим се оспоравају радње које наручилац предузме пре истека рока за подношење понуда, а након истека рока од седам дана, сматраће се благовременим уколико је поднет најкасније до истека рока за подношење понуда.
- 13.5. После доношења одлуке о додели уговора, одлуке о закључењу оквирног споразума и одлуке о обустави поступка, рок за подношење захтева за заштиту права је десет дана од дана објављивања одлуке на Порталу јавних набавки, а пет дана од доношења одлуке о додели уговора на основу оквирног споразума у складу са чланом 40а овог закона.
- 13.6. Захтевом за заштиту права не могу се оспоравати радње наручиоца предузете у поступку јавне набавке ако су подносиоцу захтева били или могли бити познати разлози за његово подношење пре истека рока за подношење захтева из члана 149. ст. 3. и 4. ЗЈН, а подносилац захтева га није поднео пре истека тог рока.
- 13.7. Ако је у истом поступку јавне набавке поново поднет захтев за заштиту права од стране истог подносиоца захтева, у том захтеву се не могу оспоравати радње наручиоца за које је подносилац захтева знао или могао знати приликом подношења претходног захтева.
- 13.8. Наручилац објављује обавештење о поднетом захтеву за заштиту права на Порталу јавних набавки и на својој интернет страници најкасније у року од два дана од дана пријема захтева за заштиту права.
- 13.9. У случају поднетог захтева за заштиту права наручилац не може донети одлуку о додели уговора, одлуку о закључењу оквирног споразума, одлуку о признавању квалификације и одлуку о обустави поступка, нити може закључити уговор о јавној набавци пре доношења одлуке о поднетом захтеву за заштиту права, осим у случају преговарачког поступка из члана 36. став 1. тачка 3) овог закона.
- 13.10. Одговорно лице наручиоца може донети одлуку да наручилац предузме активности наведен у претходном ставу пре доношења одлуке о поднетом захтеву за заштиту права, када би задржавање активности наручиоца у поступку јавне набавке, односно у извршењу уговора о јавној набавци проузроковало велике тешкоће у раду или пословању наручиоца које су несразмерне вредности јавне набавке, а која мора бити образложена.
- 13.11. Републичка комисија, на предлог наручиоца, може дозволити наручиоцу да предузме наведених активности из става 13.9. пре доношења одлуке о поднетом захтеву за заштиту права, када би задржавање активности наручиоца у поступку јавне набавке, односно у извршењу уговора о јавној набавци значајно угрозило интерес Републике Србије.
- 13.12. Одредбама члана 151. ЗЈН одређено је шта захтев за заштиту права садржи.
- 13.13. Ако поднети захтев за заштиту права не садржи све обавезне елементе из члана 151. став 1., наручилац ће такав захтев одбацити закључком.
- 13.14. Против закључка наручиоца из члана 151. став 2. ЗЈН подносилац захтева може у року од три дана од дана пријема закључка поднети жалбу Републичкој комисији, док копију жалбе истовремено доставља наручиоцу.

- 13.15. Сходно одредбама члана 156. ЗЈН, подносилац захтева за заштиту права је дужан да на Рачун буџета Републике Србије број: 840-30678845-06 уплати таксу у износу од:
- 120.000,00 динара ако се захтев за заштиту права подноси пре отварања понуда или ако процењена вредност јавне набавке, односно понуђена цена понуђача којем је додељен уговор није већа од 120.000.000,00 динара;
 - 0,1 % процењене вредности јавне набавке, односно понуђене цене понуђача којем је додељен уговор, ако је та вредност већа од 120.000.000,00 динара.
- Шифра плаћања: 153 или 253; позив на број: ВНД-468/19; сврха уплате: Такса за ЗЗП; ЈКП ГСП Београд са назнаком набавке бр. ВНД-468/19; Корисник: Буџет Републике Србије.
- 13.16. Увид у ближе информације о подношењу захтева за заштиту права понуђачи могу извршити на сајту Републичке Комисије за заштиту права у поступцима јавних набавки - <http://www.kjn.gov.rs/ci/uputstvo-o-uplati-republike-administrativne-takse.html>.

14. Предност за добро домаћег порекла

- 14.1. У случају примене критеријума најниже понуђене цене, а у ситуацији када постоје понуде понуђача који нуде добра домаћег порекла и понуде понуђача који нуде добра страног порекла, наручилац ће изабрати понуду понуђача који нуди добро домаћег порекла под условом да његова понуђена није преко 5 % већа у односу на најнижу понуђену цену понуђача који нуди добра страног порекла, сходно чл. 86. став 4. ЗЈН. Уверење се мора односити на Наручиоца, број јавне набавке, назив предмета јавне набавке и мора бити издато на основу спецификације Наручиоца из техничких услова.
- 14.2. У понуђену цену страног понуђача урачунавају се и царинске даџбине.
- 14.3. Када понуђач достави доказ да нуди добра домаћег порекла, наручилац ће пре рангирања понуда, позвати све остале понуђаче чије су понуде оцењене као прихватљиве да се изјасне да ли нуде добра домаћег порекла и да доставе доказ.
- 14.4. Доказ о домаћем пореклу добара која се нуде у поступку јавне набавке, доставља се уз понуду. Доказ о домаћем пореклу добара издаје Привредна комора Србије на писани захтев подносиоца захтева, у складу са прописима којима се уређује царински систем, сходно Правилнику о начину доказивања испуњености услова да су понуђена добра домаћег порекла (Сл. гл. РС 33/2013).
- 14.5. Предност дата домаћим понуђачима, који нуде добра домаћег порекла, остварује се само у односу на државе које нису чланице ЕУ, у складу са одредбама члана 86. став 1.-4. ЗЈН (предност се не примењује у односу на државе потписнице СЕФТА споразума, сходно члану 86. став 10. ЗЈН).

15. Поверљивост понуде

- 15.1. Понуђач не може да означи поверљивим следеће податке:
- Цене из понуде, опцију понуде, рок испоруке, услове и начин плаћања, гарантни период
 - Произвођача понуђених добара, каталожке бројеве произвођача и земљу порекла
 - Доказе о испуњености услова из члана 75. и 76. ЗЈН.
- 15.2. Податке које сматра поверљивим треба осенчити и написати «поверљиво». Уколико је цео документ (цео лист) поверљив у заглављу документа написати поверљиво и може оверити печатом.
- 15.3. Податке које понуђач означи поверљивим, означава само поверљивост податка у односу на остале учеснике на тендеру, а не може да значи поверљивост у односу на Наручиоца.
- 15.4. Наручилац је дужан да чува све податке о понуђачима садржане у понуди које је као такве, у складу са законом, понуђач означио као поверљиве.
- 15.5. Наручилац је дужан да одбије давање информације која би значила повреду поверљивости података добијених у понуди.
- 15.6. Наручилац је дужан да чува као пословну тајну имена, заинтересованих лица, понуђача и подносилаца пријава, као и податке о поднетим понудама, односно пријавама, до отварања понуда, односно пријава.
- 15.7. Неће се сматрати поверљивим докази о испуњености обавезних услова, цена и други подаци из понуде који су од значаја за примену елемената критеријума и рангирање понуде.
- 15.8. Наручилац у конкурсној документацији може захтевати заштиту поверљивости података које понуђачима ставља на располагање, укључујући и њихове подизвођаче.
- 15.9. Наручилац може условити преузимање конкурсне документације потписивањем изјаве или споразума о чувању поверљивих података уколико ти подаци представљају пословну тајну у смислу закона којим се уређује заштита пословне тајне или представљају тајне податке у смислу закона којим се уређује тајност података.

15.10. Лице које је примило податке одређене као поверљиве дужно је да их чува и штити, без обзира на степен те поверљивости.

16. Попуњавање образаца

- 16.1. Обрасци дати у конкурсној документацији попуњавају се, потписују и могу се оверити печатом од стране овлашћеног лица понуђача или овлашћеног представника понуђача у случају подношења заједничке понуде.
- 16.2. Попуњавање образаца и Модела уговора није дозвољено графитном оловком, пенкалом или фломастером. Уколико понуђач начини грешку у попуњавању образаца датих у конкурсној документацији, свака исправка (бељење или подебљавање бројева и слова) може бити оверена печатом и мора бити парафирана од стране одговорног лица понуђача.
- 16.3. Уколико понуђач наступа са Групом понуђача (заједничка понуда), попуњавање, потписивање и евентуално оверавање печатом образаца у конкурсној документацији врши се у складу са споразумом којим се понуђачи из групе међусобно и према наручиоцу обавезују на извршење јавне набавке, а који је саставни део заједничке понуде (**осим образаца 5 и 7 који морају потписати сви чланови групе посебно - наведене образце копирати онолико пута колико има понуђача у Заједничкој понуди**).
- 16.4. Уколико понуђач наступа са подизвођачем, попуњавање, потписивање и евентуално оверавање печатом образасца у конкурсној документацији врши понуђач.
- 16.5. **Приликом сачињавања понуде употреба печата није обавезна.** (у складу са чланом 9. тачка 18. Правилника о допуни Правилника о обавезним елементима конкурсне документације у поступцима јавних набавки и начину доказивања испуњености услова („Службени гласник РС”, бр. 41/19)).

17. Присуствовање јавном отварању понуда

- 17.1. Отварање понуда је јавно.
- 17.2. Пре почетка отварања понуда, представник понуђача који ће присуствовати поступку отварања понуда и активно учествовати, дужан је да Комисији за јавну набавку преда писано пуномоћје/овлашћење.
- 17.3. Пуномоћје/овлашћење на основу кога ће присутни представник доказати овлашћење за активно учешће у поступку јавног отварања понуда (увид у понуде, давање примедби на поступак отварања, оверавање пристиглих понуда, потписивање и преузимање Записника по завршеном отварању, итд...) може бити оверено печатом и мора бити потписано од стране овлашћеног лица понуђача.
- 17.4. Уколико представник понуђача не достави наведено пуномоћје/овлашћење, представник ће бити третиран као општа јавност и неће моћи да активно учествују у поступку отварања.
- 17.5. Уколико отварању понуда присуствује законски заступник понуђача, неопходно је да се као такав легитимише путем извода из АПР-а и личног документа (лична карта, пасош, возачка дозвола и др.). Уколико понуђач не достави наведени извода из АПР-а, Комисија ће, пре почетка отварања понуда, извршити проверу податка на сајту Агенције за привредне регистре.

18. Рок за закључење уговора

- 18.1. Наручилац је дужан да уговор о јавној набавци достави понуђачу којем је уговор додељен у року од осам дана од дана протекла рока за подношење захтева за заштиту права.
- 18.2. Понуђач је дужан да потписани уговор достави наручиоцу у року не дужем од пет дана рачунајући од дана када му је достављен уговор на потписивање, осим у случају оправданих разлога, тј. објективних околности када рок може бити дужи о чему је понуђач дужан обавестити наручиоца.
- 18.3. Наручилац може и пре истека рока за подношење захтева за заштиту права закључити уговор о јавној набавци:
- на основу оквирног споразума
 - у случају примене преговарачког поступка из чл. 36. став 1. тач. 3) ЗЈН
 - у случају примене система динамичке набавке
 - у случају поступка јавне набавке мале вредности из чл. 39. став 6. ЗЈН
 - ако је поднета само једна понуда, осим у преговарачком поступку без објављивања позива за подношење понуда
- 18.4. Ако је захтев за заштиту права поднет након закључења уговора у складу са чланом 112. став 2. ЗЈН наручилац не може извршити уговор о јавној набавци до доношења одлуке о поднетом захтеву за заштиту права, осим ако Републичка комисија на предлог наручиоца не одлучи другачије или уколико Одговорно лице наручиоца донесе одлуку да наручилац предузме горе наведене активности, када би задржавање активности наручиоца у поступку

- јавне набавке, односно у извршењу уговора о јавној набавци проузроковало велике тешкоће у раду или пословању наручиоца које су несразмерне вредности јавне набавке, а која мора бити образложена.
- 18.5. Уколико Наручилац не достави потписан Уговор понуђачу у року из става 18.2., понуђач није дужан да потпише уговор што се неће сматрати одустајањем од понуде и не може због тога сносити било какве последице, осим ако је поднет благовремен захтев за заштиту права.
- 18.6. Уколико понуђач не достави потписан уговор у року не дужем од пет дана рачунајући од дана када му је достављен уговор на потписивање, осим у случају околности из тач. 18.2., сматраће се да је одустао од потписивања уговора и наручилац ће реализовати достављено средство обезбеђења за озбиљност понуде.
- 19. Валута и начин на који мора бити наведена и изражена цена у понуди и начин промене уговорене цене**
- 19.1. Вредности се у поступку јавне набавке исказују у динарима.
- 19.2. Понуђач је дужан да у обрасцу понуде наведе укупну цену у динарима, без ПДВ-а, а која укључује и све зависне трошкове који прате извршење набавке.
- 19.3. Ако понуђена цена укључује увозну царину и друге дажбине, понуђач је дужан да тај део одвојено исказе у динарима.
- 19.4. Промена уговорене цене могућа је након протекла 3 месеца од дана потписивања уговора за проценат раста или пада за више од 5% вредности динара у односу на ЕУР-о од дана потписивања уговора по просечном средњем курсу НБС-а (ЕУР-а/ДИН) за месец који предходи месецу у коме је поднет захтев за промену цена (просечан месечни девизни курс узима се са званичног сајта НБС).
- 19.5. Уколико у току уговореног периода на тржишту наступе наведене околности, Продавац има право да по једном од основа наведених у структури цене поднесе захтев за промену цене.
- 19.6. Накнаду за коришћење патента као и одговорност за повреду заштићених права интелектуалне својине трећих лица сноси искључиво понуђач.
- 20. Поштовање обавеза које произилазе из важећих прописа о заштити на раду, запошљавању и условима рада и заштите животне средине и да нема забрану обављања делатности која је на снази у време подношења понуда**
- 20.1. Понуђач је дужан да при састављању своје понуде поштује обавезе које произилазе из важећих прописа о заштити на раду, запошљавању и условима рада, заштити животне средине, да нема забрану обављања делатности која је на снази у време подношења понуде.
- 21. Негативне референце**
- 21.1. Сходно члану 82. ЗЈН, Наручилац може одбити понуду понуђача уколико поседује доказ да је понуђач у претходне три године пре објављивање позива за подношење понуда у поступку јавне набавке:
- 1) поступао супротно забрани из чл. 23. и 25. ЗЈН
 - 2) учинио повреду конкуренције;
 - 3) доставио неистините податке у понуди или без оправданих разлога одбио да закључи уговор о јавној набавци, након што му је уговор додељен;
 - 4) одбио да достави доказе и средства обезбеђења на шта се у понуди обавезао.
- 21.2. Наручилац може одбити понуду уколико поседује доказ који потврђује да понуђач није испуњавао своје обавезе по раније закљученим уговорима о јавним набавкама који су се односиле на добра која су предмет ове набавке, за период од претходне три године пре објављивање позива за подношење понуда.
- Доказ из става 1. ове тачке може бити:
- 1) правоснажна судска одлука или коначна одлука другог надлежног органа;
 - 2) исправа о реализованом средству обезбеђења испуњења обавеза у поступку јавне набавке или испуњења уговорних обавеза;
 - 3) исправа о наплаћеној уговорној казни;
 - 4) рекламације потрошача, односно корисника, ако нису отклоњене у уговореном року;
 - 5) извештај надзорног органа о изведеним радовима који нису у складу са пројектом, односно уговором;
 - 6) изјава о раскиду уговора због неиспуњења битних елемената уговора дата на начин и под условима предвиђеним законом којим се уређују облигациони односи;
 - 7) доказ о ангажовању на извршењу уговора о јавној набавци лица која нису означена у понуди као подизвођачи, односно чланови групе понуђача;

21.3. Наручилац може одбити понуду ако поседује доказ из тачке 21.2. став 2. 1) ове тачке (правоснажна судска одлука или коначна одлука другог надлежног органа) који се односи на поступак који је спровео или уговор који је закључио и други наручилац ако је предмет јавне набавке истоврстан.

22. Измене података код понуђача, пре закључења Уговора

22.1. Уколико након отварања понуда дође до промене у пословном имену понуђача, седишту понуђача (улица, број), правној форми, промени генералног директора/директора, односно лица које ће потписати Уговор, понуђач мора одмах о томе обавестити Наручиоца писаним путем на адресу Кнегиње Љубице 29, 11000 Београд или путем факса број +381 11 366-4087.

23. Измена током трајања уговора

23.1. Наручилац може након закључења уговора о јавној набавци без спровођења поступка јавне набавке повећати обим предмета набавке, с тим да се вредност уговора може повећати максимално до 5% од укупне вредности првобитно закљученог уговора, при чему укупна вредност повећања уговора не може да буде већа од 5.000.000,00 динара, односно 10.000.000,00 динара за наручиоце из области водопривреде, енергетике, саобраћаја и поштанских услуга, под условом да је та могућност јасно и прецизно наведена.

23.2. Након закључења уговора о јавној набавци наручилац може да дозволи промену цене и других битних елемената уговора из објективних разлога који морају бити јасно и прецизно одређени у конкурсној документацији, уговору о јавној набавци, односно предвиђени посебним прописима. Променом цене не сматра се усклађивање цене са унапред јасно дефинисаним параметрима у уговору и конкурсној документацији.

23.3. У овим случајевима наручилац је дужан да донесе одлуку о измени уговора и да у року од три дана од дана доношења исту објави на Порталу јавних набавки.

23.4. Неће се сматрати изменом уговора, исправка рачунских и других техничких грешака у уговору.

24. Обавезе за изабраног понуђача

24.1. Гарантни лист (уколико произвођач понуђаних добара исти издаје)

Изабрани понуђач се обавезује да приликом испоруке добара, Купцу достави гарантни лист (уколико произвођач понуђаних добара исти издаје) са условима гаранције и детаљним упутством за пријемну магацинску контролу о препознавању оригиналности предметних добара и проверу њихове саобразности са декларисаним квалитетом и издатом гаранцијом.

24.2. Доказ о пореклу испоручених добара

Изабрани понуђач је у обавези да, у било ком тренутку испоруке, на захтев Наручиоца достави доказ о пореклу испоручених добара.

У циљу провере порекла испоручених добара увозног порекла Наручилац задржава право да од изабраног понуђача захтева да Наручиоцу достави Пакинг листу и Царинску исправу.

24.3. Изабрани понуђач је у обавези да, за партије за које закључује уговор са Наручиоцем, испуни све обавезе предвиђене техничким описом за ову набавку (Технички услови из садржаја конкурсне документације са свим нормама и захтевима, прописаним за предметну набавку, чиниће предмет Уговора и његов су саставни део).

СРЕДСТВА ОБЕЗБЕЂЕЊА

24.1. ЗА ДОБРО ИЗВРШЕЊЕ ПОСЛА

Понуђач коме је додељен уговор, средство обезбеђења за добро извршење посла, доставља у складу са одговарајућим чланом модела уговора.

Детаљно упутство и начин на који се доставља тражено средство обезбеђења, описано је у одговарајућем члану модела уговора.

24.2. ЗА ОТКЛАЊАЊЕ НЕДОСТАКА У ГАРАНТНОМ РОКУ

Понуђач коме је додељен уговор, средство обезбеђења за отклањање недостатака у гарантном року, доставља у складу са одговарајућим чланом модела уговора.

Детаљно упутство и начин на који се доставља тражено средство обезбеђења, описано је у одговарајућем члану модела уговора.

VII ОБРАЗАЦ ПОНУДЕ И ОСТАЛИ ОБАВЕЗНИ ОБРАСЦИ КОЈЕ ЈЕ ПОНУЂАЧ ДУЖАН ДА ДОСТАВИ УЗ ПОНУДУ

Напомена: ПОНУДА мора бити достављена на ОБРАСЦИМА 1-8 или на обрасцима идентичне садржине

1) ОПШТИ ПОДАЦИ О ПОНУЂАЧУ/ПОДИЗВОЂАЧУ/ЗАЈЕДНИЧКА ПОНУДА - Образац 1

Образац општих података о понуђачу/подизвођачу/заједничка понуда попуњава, потписује и може да овери печатом понуђач или овлашћени представник понуђача у случају заједничке понуде - Образац 1.

Уколико понуђач намерава да извршење набавке делимично повери подизвођачу потребно је да у обрасцу 1 наведе све податке о подизвођачу (пословно име или скраћени назив из одговарајућег регистра, адреса седишта, матични број, ПИБ, лице за контакт, телефон, факс, део набавке који ће бити поверен подизвођачу и податак о проценту укупне вредности набавке који ће поверити подизвођачу). Образац 1 копирати онолико пута колико има подизвођача у понуди и за сваког навести све податке.

У случају подношења заједничке понуде (Група понуђача), потребно је Образац 1 копирати онолико пута колико има понуђача у Заједничкој понуди и у наведеном обрасцу (образац 1 - Општи подаци о понуђачу), у рубрици подаци о понуђачу попунити све податке о сваком понуђачу понаособ.

У случају подношења заједничке понуде, (Група понуђача) уз Образац 1 доставља споразум којим се понуђачи из групе међусобно и према наручиоцу обавезују на извршење јавне набавке, а који обавезно садржи податке о:

- 1) податке о члану групе који ће бити носилац посла, односно који ће поднети понуду и који ће заступати групу понуђача пред наручиоцем и
- 2) опис послова сваког од понуђача из групе понуђача у извршењу уговора.

2) ОБРАЗАЦ ПОНУДЕ - Образац 2

Понуђач доставља понуду за онолико партија за колико је заинтересован.

У обрасцу понуде понуђач је дужан да понуди све ставке из конкретне партије за коју конкурише (1, 2, 3, 4, 5, 6, 7, 8, 9, 10, 11, 12, 13, 14, 15, 42, 43, 44)

У обрасцу понуде понуђач мора да попуни све захтеване податке (назив произвођача понуђеног добра, земљу порекла понуђеног добра, каталожки број или стандард произвођача понуђеног добра, рок испоруке, начин и рок плаћања, гарантни период, опција понуде и цене) - за партије за које понуђач доставља понуду.

Све стране обрасца понуде попуњава, потписује и може да овери печатом, понуђач или овлашћени представник понуђача у случају заједничке понуде - за партије за које понуђач доставља понуду.

Након закључења уговора о јавној набавци наручилац може да дозволи промену цене или других битних елемената уговора (рокова испоруке, начина и рокова плаћања, гарантног периода) само из објективних разлога који нису постојали у моменту закључења уговора и на које уговорне стране нису могле утицати својом вољом (нпр. ванредне околности, измена законских прописа који су у вези са предметом уговора, велике осцилације цена на тржишту..)

а) Цене у понуди

Све цене морају бити изражене у српским динарима и са урачунатим зависним трошковима набавке на паритету магацин ГСП-а.

Уколико понуђач у својој понуди наведе попусте и/или посебне погодности, ти попусти/посебне погодности неће бити од утицаја приликом избора најповољније понуде, уколико нису укалкулисани у саму понуду (дату цену).

Уколико понуђач исказе цену у другој валути, а наручилац ту могућност није предвидео конкурсном документацијом, понуда ће бити одбијена као неприхватљива.

Уколико цене буду различито исказане у образцу понуде (Образцу 2), образцу структуре цена (Образцу 3), меродавним ће се сматрати цене дате у образцу понуде (Образцу 2).

б) Начин плаћања и рокови плаћања

Рок одложеног плаћања је **45 дана** од дана достављања исправне фактуре Наручиоцу.

Сваки понуђени рок дужи од 45 дана, биће рок од 45 дана.

Наручилац не издаје финансијске гаранције плаћања.

Наручилац не прихвата никакво додатно условљавање од стране понуђача по питању услова, рока и начина плаћања.

в) Рокови испоруке

Најдужи рок испоруке за партије 1-8, 12-14, 18-20, 23, 24, 29-31, 35, 36, 38, 43 и 44 који је наручилац спреман да прихвати је 30 дана од дана добијања писаног захтева Наручиоца.

Најдужи рок испоруке за партије 9-11, 15, 17, 22, 27, 28, 32, 33, 39 и 41 који је Наручилац спреман да прихвати је 60 дана од дана добијања писаног захтева Наручиоца.

Најдужи рок испоруке за партије 16, 25, 26, 34, 37, 40 и 42 који је Наручилац спреман да прихвати је 90 дана од дана добијања писаног захтева Наручиоца.

Најдужи рок испоруке за партију 21 који је Наручилац спреман да прихвати је 120 дана од дана добијања писаног захтева Наручиоца.

Наручилац не прихвата никакво додатно условљавање од стране понуђача по питању рока испоруке.

Место испоруке добара је на адреси Наручиоца.

Понуђач сноси све трошкове и ризике у вези са допремањем добара до места опредељења.

г) Рок важења понуде (опција понуде)

Рок важења понуде не може бити краћи од **60 дана** од дана јавног отварања понуда.

Понуда у којој није дат рок важности понуде (опција понуде) као и понуда која има краћи рок важења од минимално захтеваног у претходном ставу биће одбијена као неприхватљива

д) Гарантни период

Минимални гарантни период за све партије, који је Наручилац спреман да прихвати је **12 месеци** рачунајући од дана испоруке предметних добара.

3) СТРУКТУРА ЦЕНЕ - Образац 3

Понуђач уз понуду доставља Образац структуре цене (Образац 3) у складу са чланом 12. Правилника о обавезним елементима конкурсне документације у поступцима јавних набавки начину доказивања испуњености услова (Сл.гласник РС 86/15). У обрасцу структуре цене по потреби наводе се основни елементи понуђене цене:

- 1) цена (јединична и укупна) са и без ПДВ-а;
- 2) процентуално учешће одређене врсте трошкова у случају када је наведени податак неопходан ради усклађивања цене током периода трајања уговора (учешће трошкова материјала, рада, енергената и др.). (понуђач сам одлучује које елементе ће навести и исказати у динарима).

Сматраће се да је сачињен образац структуре цене, уколико су основни елементи понуђене цене садржани у обрасцу понуде.

Образац структуре цене попуњава, потписује и може оверити печатом понуђач или овлашћени представник понуђача у случају заједничке понуде - Образац 3.

Уколико Понуђач уз понуду достави **потписан (може бити оверен печатом) али непопуњен образац структуре цене**, понуда неће бити одбијена као неприхватљива али **понуђач неће имати право** да се након закључења уговора примене одредбе члана 115. став 2. ЗЈН (уколико у току уговореног периода на тржишту наступе околности предвиђене одговарајућим чланом уговора, Понуђач има право да по једном од основа наведених у структури цене поднесе захтев за промену цене).

Уколико је образац структуре цене потписан (може бити оверен печатом) **али непопуњен или делимично попуњен** (није наведен ниједан од елемената који утичу на формирање понуђене цене) Понуђач неће имати право да поднесе захтев за промену цене.

Уколико Понуђач уз понуду достави **потписан (може бити оверен печатом) и попуњен образац структуре цене** - Образац 3, потребно је да у обрасцу 3 наведе све елементе који утичу на формирање понуђене цене (понуђач сам одлучује које елементе ће навести и исказати у динарима).

У складу са елементима које понуђач буде навео у образцу 3, стиче право да се након закључења уговора примене одредбе члана 115. став 2. ЗЈН (уколико у току уговореног периода на тржишту наступе околности предвиђене одговарајућим чланом уговора, Понуђач има право да по једном од основа наведених у структури цене поднесе захтев за промену цене).

За сваку ставку у оквиру партије потребно је уписати следеће:

- Број партије на коју се односи структура цене - **колона 1**,
- Редни број ставке на коју се односи структура цене - **колона 2**,
- Јединичну цену без ПДВ-а - **колона 3**,
- Износ за сваки од трошкова који чини наведену јединичну цену (понуђач сам одлучује које елементе ће навести и исказати у динарима - нпр. набавна цена, трошкови испоруке,

- монтаже, царине, превоза, материјала, радне снаге... итд.). Збир свих наведених трошкова треба да чини јединичну цену без ПДВ-а - **колона 4**,
- Стопу ПДВ-а (у процентима) - **колона 5**,
 - Износ ПДВ-а на наведену јединичну цену - **колона 6**,
 - Износ укупне цене без ПДВ-а (јединична цена x количина) - **колона 7**,
 - Износ ПДВ-а на укупну цену - **колона 8**,
 - Износ укупне цене са ПДВ-ом - **колона 9**.

Потребно је да понуђач прикаже структуру цене за сваку партију/ставку посебно.

Дозвољено је да Понуђач Образац 3 копира онолико пута колико је потребно.

Цене наведене у Обрасцу 3 морају одговарати ценама наведеним у Обрасцу понуде.

Уколико Понуђач уз понуду не достави Образац 3 или достави Образац 3 који није потписан (може бити оверен печатом), понуда ће бити оцењена као неприхватљива.

4) ОБРАЗАЦ ТРОШКОВА ПРИПРЕМЕ ПОНУДЕ - Образац 4

Понуђач може да у оквиру понуде достави укупан износ и структуру трошкова припремања понуде. Понуђач попуњава, потписује и може да овери печатом, а у случају заједничке понуде овлашћени представник Образац трошкова припреме понуде - Образац 4, уколико понуђач доставља образац трошкова.

Образац треба да садржи трошкове прибављања средстава обезбеђења.

Сходно одредбама члана 88. ЗЈН понуђач може да у оквиру понуде достави укупан износ и структуру трошкова припремања понуде. Трошкове припремања понуде сноси искључиво понуђач и не може тражити од наручиоца накнаду трошкова. Ако је поступак јавне набавке обустављен из разлога који су на страни наручиоца, наручилац је дужан да понуђачу надокнади трошкове прибављања средстава обезбеђења, под условом да је понуђач доставио образац 4 у својој понуди. Уколико понуђач у понуди не достави Образац 4 или га не достави на начин како је то захтевано, наручилац неће бити у обавези да надокнади трошкове припремања понуде ако обустави поступак јавне набавке из разлога који су на страни наручиоца.

5) ОБРАЗАЦ ИЗЈАВЕ О НЕЗАВИСНОЈ ПОНУДИ - Образац 5

Понуђач потписује и може да овери печатом, **а у случају заједничке понуде сви чланови групе потписују и могу да овере печатом**, изјаву којом потврђује под пуном материјалном и кривичном одговорношћу, да је понуду поднео независно, без договора са другим понуђачима или заинтересованим лицима - Образац 5.

У случају постојања основане сумње у истинитост изјаве о независној понуди, Наручилац ће одмах обавестити организацију надлежну за заштиту конкуренције. Организација надлежна за заштиту конкуренције, може понуђачу, односно заинтересованом лицу изрећи меру забране учешћа у поступку јавне набавке ако утврди да је понуђач, односно заинтересовано лице повредило конкуренцију у поступку јавне набавке у смислу закона којим се уређује заштита конкуренције. Мера забране учешћа у поступку јавне набавке може трајати до три године. Повреда конкуренције представља негативну референцу, у смислу члана 82. став 1. тачка 2. Закона.

6) МЕНИЧНО ПИСМО-ОВЛАШЋЕЊЕ ЗА ОЗБИЉНОСТ ПОНУДЕ - Образац 6

Понуђач попуњава, потписује и може да овери печатом, а у случају заједничке понуде овлашћени представник, Образац менично писмо-овлашћење за озбиљност понуде (које мора бити потписано од стране овлашћеног лица из картона депонованих потписа) - Образац 6.

Уз Образац меничног писма потребно је доставити:

- бланко сопствену меницу (само потписана од стране овлашћеног лица из картона депонованих потписа и може бити оверена печатом понуђача)
- картон депонованих потписа (из пословне банке понуђача)

Приликом стручне оцене понуда, Наручилац ће извршити проверу код Народне Банке Србије, да ли је достављена меница наведеног серијског броја регистрована.

Уколико се након провере утврди да достављена меница наведеног серијског броја није регистрована, **Наручилац ће понуђачу оставити рок не дужи од 3 дана**, да достави доказ да је иста регистрована, у супротном, понуда ће бити одбијена као неприхватљива.

Менично овлашћење треба да гласи на износ од минимум 5% од укупне вредности понуде (укупна вредност свих понуђених партија) без ПДВ-а.

Меница и менично писмо-овлашћење морају бити потписани од стране лица које је наведено у картону депонованих потписа и овлашћено да располаже средствима са рачуна и могу бити оверени печатом понуђача.

Бланко сопствена меница за озбиљност понуде ће бити враћена понуђачу, након закључења уговора, даном достављања менице за добро извршење посла.

Понуђач може уместо Образаца 6 и менице доставити банкарску гаранцију, неопозиву, без приговора, безусловну, наплативу на први позив, на износ од минимум 5% укупне вредности понуде (укупна вредност свих понуђених партија) без ПДВ-а, као средство за озбиљност понуде.

7) ИЗЈАВА ПОНУЂАЧА О ПОШТОВАЊУ ОБАВЕЗА ИЗ ВАЖЕЋИХ ПРОПИСА О ЗАШТИТИ НА РАДУ, ЗАПОШЉАВАЊУ И УСЛОВИМА РАДА, ЗАШТИТИ ЖИВОТНЕ СРЕДИНЕ, ДА НЕМА ЗАБРАНУ ОБАВЉАЊА ДЕЛАТНОСТИ КОЈА ЈЕ НА СНАЗИ У ВРЕМЕ ПОДНОШЕЊА ПОНУДА - Образац 7

Образац изјаве о поштовању обавеза из важећих прописа о заштити на раду, запошљавању и условима рада, заштити животне средине, да нема забрану обављања делатности која је на снази у време подношења понуде - Образац 7.

Уколико понуду подноси група понуђача, Изјава мора бити потписана од стране овлашћеног лица сваког понуђача из групе понуђача и може бити оверена печатом (сваки од понуђача доставља посебну изјаву).

Уколико понуђач у понуди не достави Образац 7 или га не достави на начин како је то захтевано понуда ће бити одбијена као неприхватљива.

8) МОДЕЛ УГОВОРА - Образац 8

Понуђач а у случају заједничке понуде овлашћени представник, попуњава заглавље модела уговора (тачка 1 модела уговора), потписује исти и исти може да овери печатом. Може да попуни и битне елементе уговора, за партије за које доставља понуду - рок испоруке, начин и рок плаћања, гарантни период.

Уколико исти не буду попуњени, а попуњени су у Обрасцу понуде, биће меродавни подаци из понуде.

ПОНУДА КОЈА НЕ САДРЖИ СВЕ ОБРАСЦЕ, ОСИМ ОБРАЗЦА 1 - ОПШТИ ПОДАЦИ О ПОНУЂАЧУ/ПОДИЗВОЂАЧУ/ЗАЈЕДНИЧКА ПОНУДА (уколико се подаци из образаца 1 могу утврдити из остале документације) или ОБРАЗЦА 4 - ТРОШКОВИ ПРИПРЕМАЊА ПОНУДЕ или ОБРАЗЦА 6 - МЕНИЧНО ПИСМО-ОВЛАШЋЕЊЕ ЗА ОЗБИЉНОСТ ПОНУДЕ (уколико Наручилац остави додатни рок за достављање Образаца 6 или уколико понуђач у понуди достави банкарску гаранцију као средство финансијског обезбеђења за озбиљност понуде), ИЛИ ОБРАСЦЕ КОЈИ СУ ИДЕНТИЧНИ НАВЕДЕНИМ ОБРАСЦИМА, ДОКАЗЕ И ЗАХТЕВЕ ДЕФИНИСАНЕ КОНКУРСНОМ ДОКУМЕНТАЦИЈОМ БИЋЕ ОДБИЈЕНА КАО НЕПРИХВАТЉИВА. НАРУЧИЛАЦ НЕЋЕ ОДБИТИ ПОНУДУ У СИТУАЦИЈИ КАДА ИЗ ПОНУДЕ МОЖЕ УТВРДИТИ ИСПУЊЕНОСТ ЗАХТЕВАНОГ УСЛОВА (нпр. ако се подаци налазе у једном од образаца, а не налазе се у другом обрасцу).

VIII ТЕНДЕРСКИ ОБРАСЦИ

ОПШТИ ПОДАЦИ О ПОНУЂАЧУ/ПОДИЗВОЂАЧУ/ЗАЈЕДНИЧКА ПОНУДА		ОБРАЗАЦ 1
ПОДАЦИ О ПОНУЂАЧУ		
Назив понуђача (пуно пословно име или скраћени назив из одговарајућег регистра)		
Назив и седиште понуђача (улица, број, место)		
Општина		
Генерални директор/директор (заокружити)		
Лице које ће потписати уговор		
Лице за контакт		
Број телефона		
Број факса		
Електронска пошта		
Текући рачун предузећа и назив пословне банке понуђача		
Матични број предузећа		
Порески идентификациони број предузећа		
Тип понуђача (правна форма организације предузећа – ДОО, АД, Јавно предузеће, ортачко, командитно...)		
Организациони део (опционо) Односи се на постојање огранака (да ли је ОЈ, Погон, Јединице...), уколико исти не постоје у оквиру предузећа није потребно ништа уносити.		
Врста правног лица (Микро; Мало; Средње; Велико; Физичко лице) - понуђач уписује врсту правног лица		
Понуђач је уписан у Регистар понуђача који води АПР (ЗАОКРУЖИТИ ДА или НЕ)	ДА	НЕ
ЗАЈЕДНИЧКА ПОНУДА: У случају подношења заједничке понуде (Група понуђача), потребно је заокружити "ДА" (Уколико има више учесника заједничке понуде, копирати образац 1 онолико пута колико је УЧЕСНИКА У ЗАЈЕДНИЧКОЈ ПОНУДИ и за сваког попунити податке о понуђачу)	ДА	
ПОДАЦИ О ПОДИЗВОЂАЧУ		
Назив и седиште подизвођача		
Лице за контакт		
Телефон и факс		
Електронска пошта		
Матични број предузећа		
Порески идентификациони број предузећа		
Део НАБАВКЕ који ће бити поверен подизвођачу		
Процент укупне вредности набавке који ће понуђач поверити подизвођачу		
Датум:		Потпис
Печат понуђача		

ОБРАЗАЦ ПОНУДЕ

ОБРАЗАЦ 2
страна 1/15

ПАРТИЈА 1: КОЛА, ИНТЕГРАЛНА									
Ред.бр. поз.	Шифра ГСП-а	Назив добра	Кат.број произвођача	ЈМ	Орј. кол	Назив произвођача и земља порекла понуђеног добра	Каталошки број произвођача понуђеног добра	Јединична цена без ПДВ-а	Укупна вредност позиције без ПДВ-а
1.	250062001	KOLO, INTEGRALNO MC 14001 BD (SMD)		kom	10				
2.	250064701	KOLO, INTEGRALNO LM 393 D (SMD)		kom	5				
3.	250361101	KOLO, INTEGRALNO L 7905 ACV		kom	5				
4.	250624601	KOLO, INTEGRALNO LM 258 (SMD) SO-8		kom	10				
5.	250914801	KONVERTOR, DC/DC 19-36VDC/24V 151.2W	SD-150B-24 или одговарајуће	kom	4				
6.	250923701	KOLO, INTEGRALNO HIBRID DC/DC VLA106-15242		kom	10				
7.	250956301	REGULATOR, NAPONSKI 7809 TO-92		kom	10				
8.	250957101	REGULATOR, NAPONSKI 7812 TO-92		kom	5				
9.	251142801	KONVERTOR, A/D	AD7466 BRT-R2 или одговарајуће	kom	10				
10.	251132001	MIKROKONTROLER, PIC16F876(SOIC) BKM32100S		kom	10				
11.	251151701	MIKROKONTROLER, PIC 16F 630 SOIC	PIC 16F 630 SOIC или одговарајуће	kom	10				
12.	251196701	KOLO, INTEGRALNO TJA1040		kom	10				
13.	251205001	MIKROKONTROLER, PIC16F676-I/P		kom	5				
14.	251133901	EEPROM, 24LC16(SOIC) BKM32100S		kom	10				
15.	313301001	KOLO, INTEGRALNO OPTO PC 817		kom	5				
16.	251004901	KOLO, INTEGRALNO NE555		kom	10				
17.	251005701	KOLO, INTEGRALNO OZ960S		kom	10				
18.	251006501	KOLO, INTEGRALNO OZ9938		kom	10				
19.	251007301	KOLO, INTEGRALNO FET SP8M3		kom	10				
20.	251008101	KOLO, INTEGRALNO FET E6N03		kom	10				
21.	251009001	KOLO, INTEGRALNO FET IRF7313		kom	10				
22.	251010301	KOLO, INTEGRALNO FET FDS 4935		kom	10				
23.	251011101	KOLO, INTEGRALNO FET FDS9933A		kom	10				
УКУПНА ВРЕДНОСТ ПАРТИЈЕ 1 БЕЗ ПДВ-а									

ПОНУЂАЧ МОРА ПОНУДИТИ СВЕ СТАВКЕ У ОКВИРУ ПАРТИЈЕ ЗА КОЈУ ПОДНОСИ ПОНУДУ.

ПОНУЂАЧ

М.П.

ОБРАЗАЦ ПОНУДЕ

ОБРАЗАЦ 2
страница 2/15

ПАРТИЈА 2: ДИОДЕ И ДИОДНИ МОДУЛИ								
Ред.бр. поз.	Шифра ГСП-а	Назив добра	ЈМ	Орј кол	Назив произвођача и земља порекла понуђеног добра	Каталошки број произвођача понуђеног добра	Јединична цена без ПДВ-а	Укупна вредност позиције без ПДВ-а
1.	250012401	DIODA, BYP 301	kom	10				
2.	250104001	KUCISTE, ZA LED DIODE PL 5MM	kom	20				
3.	250107401	DIODA, LED 5mm PLAVA	kom	40				
4.	250108201	DIODA, LED 5mm ORANZ	kom	40				
5.	250109001	DIODA, LED 5mm CRVENA	kom	40				
6.	250353001	DIODA, BY 390	kom	5				
7.	312063501	DIODA, BY 399/BY 398	kom	10				
8.	250415401	MODUL, IRKD 600-16 DIODNI DT MOST BKM333,321	kom	1				
9.	250568101	DIODA, LED CRVENA SMD KP3216HD OPK-2004	kom	10				
10.	250839701	DIODA, ZENER ZY 15 1.3W	kom	20				
11.	250848601	DIODA, BAV70 (SOT-23)	kom	50				
12.	250849401	DIODA, S1J (214-AC)	kom	20				
13.	250851601	DIODA, SOTKI 10BQ100 100V 1A SMD(SMB DO-214AA	kom	20				
14.	250857501	DIODA, BAS21 SI-D 250V 200mA SOT-23	kom	50				
15.	250911301	DIODA, MUR 4100E	kom	400				
16.	250995401	DIODA, BY399, 3A, 800V, 500ns	kom	100				
17.	251134701	DIODA, MUR3020WT (TO-247AC)	kom	10				
18.	251190801	SUPRESOR, 1.5KE39CA	kom	20				
19.	312060001	DIODA, 1N 5408 ERN 28V	kom	310				
20.	312116001	DIODA, LED LO 3G	kom	50				
21.	312117801	DIODA, LED LO 3R	kom	50				
22.	312118601	DIODA, LED LO 3Y	kom	50				
23.	312119401	DIODA, LED 5mm BELA	kom	500				
24.	312052001	DIODA, 1N 4007	kom	3000				
25.	312101101	DIODA, ZENER ZX 22 10W	kom	100				
26.	312102001	DIODA, ZENER ZX 62 10W	kom	100				
27.	312161501	MODUL, MDD 442-160-20	kom	3				
28.	312172001	MODUL, MDD 442K-125-16	kom	2				

ПОНУЂАЧ МОРА ПОНУДИТИ СВЕ СТАВКЕ У ОКВИРУ ПАРТИЈЕ ЗА КОЈУ ПОДНОСИ ПОНУДУ.

М.П.

ПОНУЂАЧ

ОБРАЗАЦ ПОНУДЕ

ОБРАЗАЦ 2
страница 3/15

ПАРТИЈА 2: ДИОДЕ И ДИОДНИ МОДУЛИ								
Ред.бр. позиције	Шифра ГСП-а	Назив добра	ЈМ	Ориј. кол	Назив произвођача и земља порекла понуђеног добра	Каталошки број произвођача понуђеног добра	Јединична цена без ПДВ-а	Укупна вредност позиције без ПДВ-а
29.	250996201	DIODA, 1N4148, 150mA, 100V	kom	10				
30.	250997001	DIODA, 1N4007, 1A, 1000V	kom	10				
31.	250998901	DIODA, ZENER 1/2W 5,1	kom	10				
32.	250999701	DIODA, ZENER 1/2W 6,8	kom	10				
33.	251000601	DIODA, ZENER 1/2W 7,5	kom	10				
34.	251001401	DIODA, ZENER 1/2W 8,2	kom	10				
35.	251002201	DIODA, ZENER 1/2W 9,1	kom	10				
УКУПНА ВРЕДНОСТ ПАРТИЈЕ 2 БЕЗ ПДВ-а								

ПАРТИЈА 3: ТРАНЗИСТОРИ								
Ред.бр. позиције	Шифра ГСП-а	Назив добра	ЈМ	Ориј. кол	Назив произвођача и земља порекла понуђеног добра	Каталошки број произвођача понуђеног добра	Јединична цена без ПДВ-а	Укупна вредност позиције без ПДВ-а
1.	250293301	TRANZISTOR, BUL 45 D2 NPN TO-220	kom	300				
2.	250358101	MODUL, IGBT BUP 314 TO-218AB	kom	10				
3.	250852401	MODUL, TRANZISTORSKI BTS 621L1 TO-220AB/7-SMD	kom	5				
4.	250406501	TRANZISTOR, BC 807-40 (SOT-23) PNP 5C	kom	20				
5.	250407301	TRANZISTOR, BC 817-40 (SOT-23) NPN 6C	kom	20				
6.	250571101	TRANZISTOR, TO-220 IXTP3N120 N-Ch MOSFET	kom	10				
7.	250910501	TRANZISTOR, IGBT SGW25N120	kom	100				
8.	250912101	TRANZISTOR, IPS041L MOSFET SOT223	kom	50				
9.	251148701	TRANZISTOR, IRLR 024N D-Pak	kom	50				
10.	251150901	TRANZISTOR, IRFL 9014 SOT-223	kom	50				

ПОНУЂАЧ МОРА ПОНУДИТИ СВЕ СТАВКЕ У ОКВИРУ ПАРТИЈЕ ЗА КОЈУ ПОДНОСИ ПОНУДУ.

М.П.

ПОНУЂАЧ

ОБРАЗАЦ ПОНУДЕ

ОБРАЗАЦ 2
страница 4/15

Ред.бр. позиције	Шифра ГСП-а	Назив добра	ЈМ	Ориј. кол	Назив произвођача и земља порекла понуђеног добра	Каталожки број произвођача понуђеног добра	Јединична цена без ПДВ-а	Укупна вредност позиције без ПДВ-а
11.	251156801	TRANZISTOR, MOSFET IRFZ 44 (TO-220AB)	kom	10				
12.	251183501	TRANZISTOR, IRFP054N TO-247AC	kom	10				
13.	313037101	TRANZISTOR, BC 557/177/212/257/307 PNP TO-18	kom	30				
14.	313068101	TRANZISTOR, IGBT CM 800DZ-34H	kom	22				
15.	313011801	TRANZISTOR, 2N 3054	kom	100				
16.	313027401	TRANZISTOR, 2N 3773	kom	100				
17.	313043601	TRANZISTOR, IBGT FZ 800R 16K F4	kom	4				
18.	313074601	TRANZISTOR, IGBT PM100DSA120	kom	2				
19.	250289501	TRANZISTOR, BD 243 C/241 C	kom	5				
20.	250290901	TRANZISTOR, BC 287 PNP TO-39	kom	5				
21.	250291701	TRANZISTOR, BC 286	kom	5				
22.	250292501	TRANZISTOR, BD 244 C	kom	5				
23.	251117701	TRANSFORMATOR, PRINT 6VA, 230V/12V 500mA	kom	3				
24.	251118501	TRANZISTOR, BUF808AF	kom	5				
25.	313013401	TRANZISTOR, 2N 2907/BC 327/BC 638/BC 640 PNP	kom	10				
26.	313015001	TRANZISTOR, BD 140 PNP SOT-32	kom	10				
27.	313016901	TRANZISTOR, BUT 12AF	kom	10				
28.	313028201	TRANZISTOR, BC 546/174/182/190 NPN	kom	10				
УКУПНА ВРЕДНОСТ ПАРТИЈЕ 3 БЕЗ ПДВ-а								

ПАРТИЈА 4: КОНДЕНЗАТОРИ

Ред.бр. позиције	Шифра ГСП-а	Назив добра	ЈМ	Ориј. кол	Назив произвођача и земља порекла понуђеног добра	Каталожки број произвођача понуђеног добра	Јединична цена без ПДВ-а	Укупна вредност позиције без ПДВ-а
1.	250378601	KONDENZATOR, SMD 10 nF	kom	100				
2.	250382401	KONDENZATOR, SMD 470 nF	kom	50				
3.	250383201	KONDENZATOR, SMD 47 nF	kom	50				

ПОНУЂАЧ МОРА ПОНУДИТИ СВЕ СТАВКЕ У ОКВИРУ ПАРТИЈЕ ЗА КОЈУ ПОДНОСИ ПОНУДУ.

ПОНУЂАЧ

М.П.

ОБРАЗАЦ ПОНУДЕ

ОБРАЗАЦ 2
страна 5/15

ПАРТИЈА 4: КОНДЕНЗАТОРИ									
Ред. бр. поз.	Шифра ГСП-а	Назив добра	Кат. Бр. Произв.	ЈМ	Орј. кол	Назив произвођача и земља порекла понуђеног добра	Каталошки број произвођача понуђеног добра	Јединична цена без ПДВ-а	Укупна вредност позиције без ПДВ-а
4.	250384001	KONDENZATOR, TANTAL 100µF/16V (SMD)	301-8568FARNELL или одговарајуће	kom	20				
5.	250385901	KONDENZATOR, TANTAL 47µF/10V (SMD)	355-2123FARNELL или одговарајуће	kom	20				
6.	250386701	KONDENZATOR, TANTAL 47µF/25V (SMD)	498-762FARNELL или одговарајуће	kom	20				
7.	250443001	KONDENZATOR, ELEKTROLITSKI 22000µF/63V SP-200	PEH200MJ5220M B2 или одговарајуће	kom	2				
8.	250457001	KONDENZATOR, BLOK 1.5µF/400V/60Hz BKM		kom	10				
9.	312370701	KONDENZATOR, BLOK 10nF 1500V RASTER 21mm		kom	10				
10.	312371501	KONDENZATOR, BLOK 22nF 1600V MKP		kom	10				
11.	250459601	KONDENZATOR, 4µF/450V/50Hz MOD-7G75040D40	317-4414FARNELL или одговарајуће	kom	2				
12.	250493601	KONDENZATOR, ELEKTROLITSKI 3300µF 450V TC-600	PEH200YU433CM B2 или одговарајуће	kom	4				
13.	250623801	KONDENZATOR, 1µF 1206 (SMD)		kom	20				
14.	250819201	KONDENZATOR, POLIEST. 1µF 630V	KIT2 R.KLUBMKS4 или одговарајуће	kom	100				
15.	251016201	KONDENZATOR, EL.RADIJALNI 16V 2200/16 105°C		kom	30				
16.	251038301	KONDENZATOR, EL.RADIJALNI 63V 100/63 105°C		kom	20				
17.	251018901	KONDENZATOR, EL.RADIJALNI 25V 1000/25 105°C		kom	10				
18.	251019701	KONDENZATOR, EL.RADIJALNI 25V 2200/25 105°C		kom	10				
19.	251021901	KONDENZATOR, EL.RADIJALNI 400V 4.7/400		kom	10				
20.	251023501	KONDENZATOR, EL.RADIJALNI 63V 10/63 105°C		kom	10				
21.	251026001	KONDENZATOR, EL.RADIJALNI 63V 220/63 105°C		kom	10				

ПОНУЂАЧ МОРА ПОНУДИТИ СВЕ СТАВКЕ У ОКВИРУ ПАРТИЈЕ ЗА КОЈУ ПОДНОСИ ПОНУДУ.

М.П.

ПОНУЂАЧ

ОБРАЗАЦ ПОНУДЕ

ОБРАЗАЦ 2
страна 6/15

Ред. бр. поз.	Шифра ГСП-а	Назив добра	Кат. Бр. Произв.	ЈМ	Орј. кол	Назив произвођача и земља порекла понуђеног добра	Каталогски број произвођача понуђеног добра	Јединична цена без ПДВ-а	Укупна вредност позиције без ПДВ-а
22.	251027801	KONDENZATOR, EL.RADIJALNI 63V 330/63 105°C		kom	10				
23.	251028601	KONDENZATOR, EL.RADIJALNI 63V 470/63 105°C		kom	10				
24.	251029401	KONDENZATOR, EL.RADIJALNI 63V 2200/63 105°C		kom	10				
25.	251032401	KONDENZATOR, EL.RADIJALNI 250V 10/250 105°C		kom	10				
26.	251035901	KONDENZATOR, EL.RADIJALNI 63V 47/63 105°C		kom	10				
27.	251039101	KONDENZATOR, EL.RADIJALNI 63V 1000/63 105°C		kom	10				
28.	251152501	KONDENZATOR, TANTAL 47µF/20V	T322E476M02 OAS или одговарајуће	kom	20				
29.	251180001	VARISTOR, FNR14K511		kom	10				
30.	312369301	KONDENZATOR, BLOK 5.6nF 1500V RASTER 21mm		kom	40				
31.	308420501	ELEKTROLIT,4700µF 63V SA NAVOJEM M10		kom	10				
32.	250076001	KONDENZATOR, ELEKTROLITSKI 22/63V	921- 464FARNELL или одговарајуће	kom	10				
33.	250077901	KONDENZATOR, ELEKTROLITSKI 1000mF/63V	415- 3418FARNEL L или одговарајуће	kom	10				
34.	250078701	KONDENZATOR, ELEKTROLITSKI 33/63V	921- 476FARNELL или одговарајуће	kom	10				
35.	250079501	KONDENZATOR, ELEKTROLITSKI 470/35V	921- 385FARNELL или одговарајуће	kom	10				
36.	250080901	KONDENZATOR, ELEKTROLITSKI 47/63V	921- 488FARNELL или одговарајуће	kom	10				
37.	250081701	KONDENZATOR, ELEKTROLITSKI 220/63V	921- 506FARNELL или одговарајуће	kom	10				
38.	250082501	KONDENZATOR, ELEKTROLITSKI 1/63V	286- 576FARNELL или одговарајуће	kom	10				
39.	250085001	KONDENZATOR, ELEKTROLITSKI 4.7/63V	921- 440FARNELL или одговарајуће	kom	10				

ПОНУЂАЧ МОРА ПОНУДИТИ СВЕ СТАВКЕ У ОКВИРУ ПАРТИЈЕ ЗА КОЈУ ПОДНОСИ ПОНУДУ.

ПОНУЂАЧ

М.П.

ОБРАЗАЦ ПОНУДЕ

ОБРАЗАЦ 2
страна 7/15

Ред. бр. поз.	Шифра ГСП-а	Назив добра	Кат. Бр. произвођача	ЈМ	Ориј. кол	Назив произвођача и земља порекла понуђеног добра	Каталожки број произвођача понуђеног добра	Јединична цена без ПДВ-а	Укупна вредност позиције без ПДВ-а
40.	250373501	KONDENZATOR, ELEKTROLITSKI 2200µF/63V		kom	10				
41.	250374301	KONDENZATOR, ELEKTROLITSKI 3300µF/63V		kom	10				
42.	250375101	KONDENZATOR, ELEKTROLITSKI 4700µF/63V		kom	10				
43.	250505301	KONDENZATOR, 100mF/400V DC Ø 22X25 TS-HC 105*	EETHC2G101B или одговарајуће	kom	10				
44.	250507001	KONDENZATOR, 220mF/400V DC Ø 22X45 TS-HC 105*С	EETHC2G221B или одговарајуће	kom	10				
УКУПНА ВРЕДНОСТ ПАРТИЈЕ 4 БЕЗ ПДВ-а									

ПАРТИЈА 5: РЕЛЕИ

Ред.бр. позиције	Шифра ГСП-а	Назив добра	ЈМ	Ориј. кол	Назив произвођача и земља порекла понуђеног добра	Каталожки број произвођача понуђеног добра	Јединична цена без ПДВ-а	Укупна вредност позиције без ПДВ-а
1.	250883401	RELE, FRS1H-S1-DC12V	kom	10				
2.	250884201	RELE, SMI-S-224L	kom	2				
УКУПНА ВРЕДНОСТ ПАРТИЈЕ 5 БЕЗ ПДВ-а								

ПАРТИЈА 6: ОСИГУРАЧИ

Ред. бр. поз.	Шифра ГСП-а	Назив добра	Кат. Бр. произвођача	ЈМ	Орј. кол	Назив произвођача и земља порекла понуђеног добра	Каталожки број или стандард произвођача понуђеног добра	Јединична цена без ПДВ-а	Укупна вредност позиције без ПДВ-а
1.	228114701	OSIGURAC, 2A/1000V DC/PT22 gR/gS Ø 22X127	IEC 60269-4 или одговарајуће	kom	20				
2.	228115501	OSIGURAC, 40A/1000V DC/PT22 gR Ø 22X127	IEC 60269-4 или одговарајуће	kom	20				
3.	250120101	OSIGURAC, 1.6A 250V 5X20		kom	50				
4.	250124401	OSIGURAC, 1A 250V Ø 5X20 DIP-11		kom	50				
5.	250908301	OSIGURAC, 5A 1.2KV 8X50 STAKLENI	DIN 41570 184000.5 SIBA или одговарајуће	kom	150				

ПОНУЂАЧ МОРА ПОНУДИТИ СВЕ СТАВКЕ У ОКВИРУ ПАРТИЈЕ ЗА КОЈУ ПОДНОСИ ПОНУДУ.

М.П.

ПОНУЂАЧ

ОБРАЗАЦ ПОНУДЕ

ОБРАЗАЦ 2
страна 8/15

ПАРТИЈА 6: ОСИГУРАЧИ

Ред.бр. позиције	Шифра ГСП-а	Назив добра	Кат. Бр. произвођача	ЈМ	Ориј. кол	Назив произвођача и земља порекла понуђеног добра	Каталожки број произвођача понуђеног добра	Јединична цена без ПДВ-а	Укупна вредност позиције без ПДВ-а
6.	251191601	OSIGURAC, MIKRO PRINT MT 2.5A 250V		kom	10				
7.	251195901	OSIGURAC, ZA PRINT MONTAZU CQ MET T3.15A 250V	CQ MET T3.15A 250V или одговарајуће	kom	10				
УКУПНА ВРЕДНОСТ ПАРТИЈЕ 6 БЕЗ ПДВ-а									

ПАРТИЈА 7: ОТПОРНИЦИ И ПОТЕНЦИОМЕТРИ

Ред. бр. поз.	Шифра ГСП-а	Назив добра	ЈМ	Ориј. кол	Назив произвођача и земља порекла понуђеног добра	Каталожки број или стандард произвођача понуђеног добра	Јединична цена без ПДВ-а	Укупна вредност позиције без ПДВ-а	
1.	250299201	POTENCIOMETAR, TRIMER BECKAM 24 10K	kom	5					
2.	250300001	POTENCIOMETAR, TRIMER TYP 67P 10K	kom	5					
3.	250301801	POTENCIOMETAR, TRIMER TYP 67P 1K	kom	5					
4.	250302601	POTENCIOMETAR, TRIMER TYP 67P 3K3	kom	5					
5.	250303401	POTENCIOMETAR, TRIMER TYP 67P 470R	kom	5					
6.	250562201	OTPORNIK, KARBON 1.0W 68 Ω AUT.MIGAVCA ZIU	kom	10					
7.	250759501	OTPORNIK, 1kΩ 1W	kom	20					
8.	251040501	OTPORNIK, KARBON FILM 2W, 5% 4,7Ω	kom	10					
9.	251041301	OTPORNIK, KARBON FILM 2W, 5% 10Ω	kom	10					
10.	251042101	OTPORNIK, KARBON FILM 2W, 5% 1Ω	kom	10					
11.	312701001	OTPORNIK, 1W 1.2 Ω	kom	50					
12.	313763501	ZAVOJNICA, TL33P 2X2.2 mH 1.5A	kom	10					
УКУПНА ВРЕДНОСТ ПАРТИЈЕ 7 БЕЗ ПДВ-а									

ПОНУЂАЧ МОРА ПОНУДИТИ СВЕ СТАВКЕ У ОКВИРУ ПАРТИЈЕ ЗА КОЈУ ПОДНОСИ ПОНУДУ.

М.П.

ПОНУЂАЧ

ОБРАЗАЦ ПОНУДЕ

ОБРАЗАЦ 2
страна 9/15

ПАРТИЈА 8: ОПРЕМА ЗА ЕЛЕКТРОНИКУ									
Ред.бр. позиције	Шифра ГСП-а	Назив добра	Кат. Бр. произвођача	ЈМ	Орј. кол	Назив произвођача и земља порекла понуђеног добра	Каталошки број или стандард произвођача понуђеног добра	Јединична цена без ПДВ-а	Укупна вредност позиције без ПДВ-а
1.	352252001	ZICA, TINOL Ø 0.7	SN60PBCU0.5 или одговарајуће	kg	4				
2.	380260401	ZICA, TINOL Ø 1.0		kg	7				
3.	352253901	ZICA, TINOL Ø 1.2		kg	7				
4.	352254701	ZICA, TINOL Ø 1.6		kg	5				
5.	352255501	ZICA, TINOL Ø 2.0		kg	10				
6.	380261201	ZICA, TINOL Ø 3.0		kg	7				
7.	390243901	PASTA, SILIKONSKA ZA HLADJ.ELEKTRON. 10-50ML		kom	19				
8.	509495001	STIPALJKA, KROK. VELIKA IZOL. CRNA 60MM RK		kom	4				
9.	509496801	STIPALJKA, KROK. VELIKA IZOL. CRVENA 60MM RK		kom	4				
10.	313665501	STIPALJKA, KROKODIL 60mm IZOLACIONA CRNA		kom	20				
11.	313666301	STIPALJKA, KROKODIL 60mm IZOLACIONA CRVENA		kom	20				
12.	390231501	PASTA, SILIKONSKA ZA ELEKTRONIKU 50-150gr		kom	4				
13.	510388601	SET, STIPALJKI KROK. MALIH 40MM RK		set	3				
14.	509447001	BANANA, 4mm 30A/60V CRVENA EXTRA PRIKLJ. 4mm		kom	5				
15.	509448801	BANANA, 4mm LAB-1 CRNA RK		kom	5				
16.	505593801	505593801-LUPA, 1 : 5 ZA LUPA LAMPU ZA ELEKTRONICARE		kom	2				
УКУПНА ВРЕДНОСТ ПАРТИЈЕ 8 БЕЗ ПДВ-а									

ПОНУЂАЧ МОРА ПОНУДИТИ СВЕ СТАВКЕ У ОКВИРУ ПАРТИЈЕ ЗА КОЈУ ПОДНОСИ ПОНУДУ.

ПОНУЂАЧ

М.П.

ОБРАЗАЦ ПОНУДЕ

ОБРАЗАЦ 2
страна 10/15

ПАРТИЈА 9: СЕНЗОРИ									
Ред.бр. поз.	Шифра ГСП-а	Назив добра	Кат. Бр. произвођача	ЈМ	Орј. кол	Назив произвођача и земља порекла понуђеног добра	Каталожки број произвођача понуђеног добра	Јединична цена без ПДВ-а	Укупна вредност позиције без ПДВ-а
1.	250497901	SENZOR, STRUJNI (I POB) LA55P/SP1		kom	1				
2.	250498701	SENZOR, STRUJNI (I PNZ, IROT2) LA305S/SP4		kom	2				
3.	250499501	SENZOR, STRUJNI (IROT2) LF505S		kom	1				
4.	250842701	SENZOR, INDUKT.E2A-M12KS04-WP-B12M OMRON		kom	40				
5.	250951201	SENZOR, VISOKOG NAPONA AV 100-1000	E360993 LEM или одговарајуће	kom	2				
УКУПНА ВРЕДНОСТ ПАРТИЈЕ 9 БЕЗ ПДВ-а									

ПАРТИЈА 10: ДЕЛОВИ КОНЕКТОРА BU-GEN									
Ред.бр. поз.	Шифра ГСП-а	Назив добра	Кат. Бр. произвођача	ЈМ	Ориј. кол	Назив произвођача и земља порекла понуђеног добра	Каталожки број произвођача понуђеног добра	Јединична цена без ПДВ-а	Укупна вредност позиције без ПДВ-а
1.	251186001	PRSTEN,ZATEZNI KONEKTORA 2.5mm BU-GEH KPL 4P BKM32100S	AMP 965570 или одговарајуће	kom	10				
2.	251187801	PIN, ZENSKI ZA KONEKTOR 2.5mm BU-GEH KPL 4P BKM32100S	AMP 929975-1 или одговарајуће	kom	40				
3.	251188601	ZAPTIVKA, KONEKTORA 2.5mm BU-GEH KPL 4P BKM32100S	AMP 828922-1 или одговарајуће	kom	10				
4.	251189401	UVODNICA, KONEKTORA 2.5mm BU-GEH KPL 4P BKM32100S	AMP 828905-1 или одговарајуће	kom	10				
УКУПНА ВРЕДНОСТ ПАРТИЈЕ 10 БЕЗ ПДВ-а									

ПАРТИЈА 11: КОНЕКТОР SUPERSEAL									
Ред.бр. поз.	Шифра ГСП-а	Назив добра	Кат. Бр. произвођача	ЈМ	Ориј. кол	Назив произвођача и земља порекла понуђеног добра	Каталожки број произвођача понуђеног добра	Јединична цена без ПДВ-а	Укупна вредност позиције без ПДВ-а
1.	251158401	KONEKTOR, SUPERSEAL 1.5 KUCISTE 2-PIN MUSKO	282080-1 TEconnectivity/AMP или одговарајуће	kom	10				
2.	251159201	KONEKTOR, SUPERSEAL 1.5 KUCISTE 2-PIN ZENSKO	282104-1 TEconnectivity/AMP или одговарајуће	kom	10				
3.	251160601	KONEKTOR, SUPERSEAL 1.5 KUCISTE 3-PIN MUSKO	282087-1 TEconnectivity/AMP или одговарајуће	kom	10				
4.	251161401	KONEKTOR, SUPERSEAL 1.5 KUCISTE 3-PIN ZENSKO	282105-1 TEconnectivity/AMP или одговарајуће	kom	10				
5.	251169001	PIN, SUPERSEAL 1.5 AWG 15-18 ZENSKI	282110-1 TEconnectivity/AMP или одговарајуће	kom	50				

ПОНУЂАЧ МОРА ПОНУДИТИ СВЕ СТАВКЕ У ОКВИРУ ПАРТИЈЕ ЗА КОЈУ ПОДНОСИ ПОНУДУ.

М.П.

ПОНУЂАЧ

ОБРАЗАЦ ПОНУДЕ

ОБРАЗАЦ 2
страна 11/15

Ред. бр. поз.	Шифра ГСП-а	Назив добра	Кат. Бр. произвођача	ЈМ	Ориј. кол.	Назив произвођача и земља порекла понуђеног добра	Каталожки број произвођача понуђеног добра	Јединична цена без ПДВ-а	Укупна вредност позиције без ПДВ-а
6.	251171101	PIN, SUPERSEAL 1.5 AWG 15-18 MUSKI	282109-1 TEconnectivity/AMP или одговарајуће	kom	50				
7.	251172001	ZAPTIVKA, ZA KABL SUPERSEAL 1.5 ZUTA	281934-2 TEconnectivity/AMP или одговарајуће	kom	100				
8.	251173801	ZAPTIVKA, ZA KABL SUPERSEAL 1.5 CRVENA	281934-3 TEconnectivity/AMP или одговарајуће	kom	50				
9.	251174601	ZAPTIVKA, ZA KABL SUPERSEAL 1.5 ZELENA	281934-4 TEconnectivity/AMP или одговарајуће	kom	20				
УКУПНА ВРЕДНОСТ ПАРТИЈЕ 11 БЕЗ ПДВ-а									

ПАРТИЈА 12: КОНЕКТОР AMP

Ред.бр. поз.	Шифра ГСП-а	Назив добра	Кат. Бр. произвођача	ЈМ	Ориј. кол.	Назив произвођача и земља порекла понуђеног добра	Каталожки број произвођача понуђеног добра	Јединична цена без ПДВ-а	Укупна вредност позиције без ПДВ-а
1.	251217301	KONEKTOR, AMP 8-968970-1	AMP 8-968970-1 или одговарајуће	kom	5				
2.	251218101	KONEKTOR, AMP 8-968971-1	AMP 8-968971-1 или одговарајуће	kom	10				
3.	251219001	KONEKTOR, AMP 8-968972-1	AMP 8-968972-1 или одговарајуће	kom	5				
4.	251220301	KONEKTOR, AMP 8-968973-1	AMP 8-968973-1 или одговарајуће	kom	2				
5.	251221101	KONEKTOR, AMP 8-968974-1	AMP 8-968974-1 или одговарајуће	kom	10				
6.	251222001	KONEKTOR, AMP 8-968975-1	AMP 8-968975-1 или одговарајуће	kom	10				
7.	251258001	KONEKTOR, ZENSKI AMP MCP JPT HSG 17	TE 1718091-1 или одговарајуће	kom	10				
8.	251259901	PIN, ZENSKI AMP JUN-POW-TIM	TE 927768-9 или одговарајуће	kom	100				
9.	251260201	PIN, ZENSKI AMP JUN-POW-TIM	TE 927771-9 или одговарајуће	kom	100				
УКУПНА ВРЕДНОСТ ПАРТИЈЕ 12 БЕЗ ПДВ-а									

ПАРТИЈА 13: ПРИГУШНИЦЕ

Ред.бр. позиције	Шифра ГСП-а	Назив добра	Кат. Бр. произвођача	ЈМ	Ориј. кол.	Назив произвођача и земља порекла понуђеног добра	Каталожки број произвођача понуђеног добра	Јединична цена без ПДВ-а	Укупна вредност позиције без ПДВ-а
1.	250905901	PRIGUSNICA, 220μH 3,3Ω I-250μA 10%	5520322 ITCel. или одговарајуће	kom	30				
2.	250906701	PRIGUSNICA, 100μH 1,7Ω I-370μA 20%	5520310 ITCel. или одговарајуће	kom	30				
3.	251224601	PRIGUSNICA, SMD RF 2.2μH 1008	Bürklin 74D2444 или одговарајуће	kom	100				
УКУПНА ВРЕДНОСТ ПАРТИЈЕ 13 БЕЗ ПДВ-а									

ПОНУЂАЧ МОРА ПОНУДИТИ СВЕ СТАВКЕ У ОКВИРУ ПАРТИЈЕ ЗА КОЈУ ПОДНОСИ ПОНУДУ.

ПОНУЂАЧ

М.П.

ОБРАЗАЦ ПОНУДЕ

ОБРАЗАЦ 2
страна 12/15

ПАРТИЈА 14: ИЗОЛАТОР ПЕРТИНАКС									
Ред.бр. позиције	Шифра ГСП-а	Назив добра	Кат. Бр. произвођача	ЈМ	Ориј. кол	Назив произвођача и земља порекла понуђеног добра	Каталогски број произвођача понуђеног добра	Јединична цена без ПДВ-а	Укупна вредност позиције без ПДВ-а
1.	250539801	IZOLATOR, PERTINAKS 100X160 SA LEMNIM LINIJAM	PERT LIN100X160 или одговарајуће	kom	10				
2.	250540101	IZOLATOR, PERTINAKS 100X160 SA LEMNIM KRUZIC.	PERT RUP100X160 или одговарајуће	kom	8				
УКУПНА ВРЕДНОСТ ПАРТИЈЕ 14 БЕЗ ПДВ-а									

ПАРТИЈА 15: ДЕЛОВИ ОСИГУРАЧА ОЕЗ									
Ред.бр. позиције	Шифра ГСП-а	Назив добра	Кат. Бр. произвођача	ЈМ	Ориј. кол	Назив произвођача и земља порекла понуђеног добра	Каталогски број произвођача понуђеног добра	Јединична цена без ПДВ-а	Укупна вредност позиције без ПДВ-а
1.	251153301	UREDJAJ, SIGNALIZ.STANJA OSIGURACA P50V16 S43	OEZ 10450 или одговарајуће	kom	5				
2.	251154101	DRZAC, GORNJI ZA OSIGURAC S41, S42 (586506Z00)	OEZ 6527 или одговарајуће	kom	5				
3.	251155001	DRZAC, DONJI ZA OSIG.S41, S42,S43(586523Z00)	OEZ 6526 или одговарајуће	kom	5				
УКУПНА ВРЕДНОСТ ПАРТИЈЕ 15 БЕЗ ПДВ-а									

ПОНУЂАЧ МОРА ПОНУДИТИ СВЕ СТАВКЕ У ОКВИРУ ПАРТИЈЕ ЗА КОЈУ ПОДНОСИ ПОНУДУ.

Ред.бр. партије	Шифра ГСП-а	Назив добра	Кат. Бр. Произвођача / цртеж	ЈМ	Ориј. кол	Назив произвођача и земља порекла понуђеног добра	Каталогски број произвођача понуђеног добра	Јединична цена без ПДВ-а	Укупна вредност партије без ПДВ-а
16.	223158101	SEGMENT, KOСN.OTPOPN.3Ω/ 10SPIRALA/ 30KRUG.BKM		kom	4				
17.	223159001	SEGMENT, KOСN.OTPOPN.2Ω 6SPIRALA/32KRUG. BKM321		kom	4				
18.	204182001	DAVAC, ZA VRATA "CAMOZZI" BKM32100S	CST-220 или одговарајуће	kom	10				
19.	250404901	SET, ZA MONTAZU TO3	60B880 BURKLIN или одговарајуће	set	20				
20.	250569001	MODUL, EPFM103 ELEKTRONSKI VRATA BKM321	EPFM103 LOLA FLUIDOMATIK или одговарајуће	kom	10				
21.	250934201	MODUL, SKIIP 1013GB172-2DL	1013GB172-2DL или одговарајуће	kom	40				

ПОНУЂАЧ

М.П.

ОБРАЗАЦ ПОНУДЕ

ОБРАЗАЦ 2
страна 13/15

Ред.бр. партије	Шифра ГСП-а	Назив добра	Кат. Бр. Произвођача / цртеж	ЈМ	Орј. кол	Назив произвођача и земља порекла понуђеног добра	Каталошки број произвођача понуђеног добра	Јединич на цена без ПДВ-а	Укупна вредност партије без ПДВ-а
22.	251210601	MIKROPREKIDAC, ВПК2010 БУХЛ4		kom	10				
23.	505294701	505294701-LUPA, LAMPA 1:5 ZA ELEKTRONICARE		kom	5				
24.	509476301	SIJALICA, LUPA LAMPE PHILIPS D22 ZA ELEKTRON.		kom	6				
25.	313704001	DAVAC, INDUKTIVNI BSE M12MI-PSC20B-BV03 NO		kom	30				
26.	313714701	SENZOR, NAPONSKI GA 20		kom	8				
27.	307123501	KONEKTOR, KONTROLERA VOZNIJE KT4		kom	10				
28.	307323801	OSIGURAC, AUTOMAT. JEDNOSM. 63A B 110V ZA KT4		kom	5				
29.	308159101	NOSAC, POTISNE OPRUGE KONTAKTORA KT4	T-16-VN-18-087	kom	50				
30.	308244001	OSOVINICA, SPONE KONTAKTORA BD13	T-01-VN-18-074	kom	15				
31.	308283001	NAMOTAJ, KONTAKTORA SC12	T01NN-12-000/16	kom	10				
32.	251185101	KONEKTOR, 2.5mm BU-GEH KPL 4P BKM32100S	AMP 1-965569-1 или одговарајуће	kom	10				
33.	311265901	TRANSFORMATOR, 380/42,5V ±7% PRIKOLICA B4S		kom	2				
34.	355154701	STABILIZATOR, NAPONA 24V/12V JSS	TLET 18 TRAVEL ENIPINVEST SRBIJA, E355547 или одговарајуће	kom	16				
35.	313320601	KOLO, INTEGRALNO MAA 723 CEL. KUCISTE	49S8850 BURKLIN или одговарајуће	kom	100				

М.П.

ПОНУЂАЧ

ОБРАЗАЦ ПОНУДЕ

ОБРАЗАЦ 2
страна 14/15

Ред.бр. партије	Шифра ГСП-а	Назив добра	ЈМ	Ориј. кол	Назив произвођача и земља порекла понуђеног добра	Каталожки број произвођача понуђеног добра	Јединична цена без ПДВ-а	Укупна вредност партије без ПДВ-а
36.	313677901	NOSAC, 5X20 OSIGURACA USICE	kom	100				
37.	314368601	MODUL, IGBT DIO710A STAT. PRETV. KT4-YUBM	kom	6				
38.	251225401	KONVERTOR, DC/DC P6AU-0505ELF	kom	10				
39.	320399901	REGULATOR, BRZINE FREKVENTNI 15KW 3X400V 0-400Hz	kom	1				
40.	313052501	TIRISTOR, TR922 25 12 HKF	kom	5				
41.	314101201	SENZOR, NAPONSKI LV 100-1000/SP9	kom	5				

ПАРТИЈА 42: РЕЛЕИ И ПОДНОЖЈЕ РЕЛЕА ЗА ТРАМВАЈ

Ред.бр. позиције	Шифра ГСП-а	Назив добра	ЈМ	Ориј. кол	Назив произвођача и земља порекла понуђеног добра	Каталожки број произвођача понуђеног добра	Јединична цена без ПДВ-а	Укупна вредност позиције без ПДВ-а
1.	307426901	RELE, PR-41C STAKLENI	kom	100				
2.	307427701	PODNOZJE, RELEJA PR-41C	kom	10				
3.	313691401	RELE, 24V 2X10A DC 332015002	kom	20				
4.	313689201	RELE, RM 838024	kom	15				
5.	314367801	RELE, 24V VREMENSKI RVR 961 0.5-10S KT4-YUBM	kom	15				
6.	314378301	RELE, VREMENSKI KOL 312 24V DC (0.05-10S)	kom	5				
УКУПНА ВРЕДНОСТ ПАРТИЈЕ 42 БЕЗ ПДВ-а								

ПАРТИЈА 43: СТАБИЛОЗАТОР НАПОНА

Ред.бр. позиције	Шифра ГСП-а	Назив добра	ЈМ	Ориј. кол	Назив произвођача и земља порекла понуђеног добра	Каталожки број или стандард произвођача понуђеног добра	Јединична цена без ПДВ-а	Укупна вредност позиције без ПДВ-а
1.	313600001	STABILIZATOR, NAPONA 7805	kom	2				
2.	313601901	STABILIZATOR, NAPONA 7812	kom	2				
УКУПНА ВРЕДНОСТ ПАРТИЈЕ 43 БЕЗ ПДВ-а								

ПОНУЂАЧ МОРА ПОНУДИТИ СВЕ СТАВКЕ У ОКВИРУ ПАРТИЈЕ ЗА КОЈУ ПОДНОСИ ПОНУДУ.

М.П.

ПОНУЂАЧ

ОБРАЗАЦ ПОНУДЕ

ОБРАЗАЦ 2
страна 15/15

ПАРТИЈА 44: ОСИГУРАЧ, СТАКЛЕНИ

Ред. бр. поз.	Шифра ГСП-а	Назив добра	Кат. Бр. Произвођача	ЈМ	Орј кол	Назив произвођача и земља порекла понуђеног добра	Каталошки број или стандард произвођача понуђеног добра	Јединична цена без ПДВ-а	Укупна вредност позиције без ПДВ-а
1.	250754401	OSIGURAC, STAKLENI 630mA		kom	10				
2.	250898201	OSIGURAC, 0.16A 1.2KV 8X50 STAKLENI	DIN 41570 184000.0.16SIBA или одговарајуће	kom	10				
3.	307331901	OSIGURAC, 5A 5X20mm STAKLENI KT4M-YUB		kom	100				
УКУПНА ВРЕДНОСТ ПАРТИЈЕ 44 БЕЗ ПДВ-а									

ПОНУЂАЧ МОРА ПОНУДИТИ СВЕ СТАВКЕ У ОКВИРУ ПАРТИЈЕ ЗА КОЈУ ПОДНОСИ ПОНУДУ.

Опција понуде важи	_____ дана од дана отварања понуда
--------------------	------------------------------------

Понуђени рок испоруке за партије 1-8, 12-14, 18-20, 23, 24, 29-31, 35, 36, 38, 43 и 44	_____ дана од пријема писаног позива наручиоца
Понуђени рок испоруке за партије 9-11, 15, 17, 22, 27, 28, 32, 33, 39 и 41	_____ дана од пријема писаног позива наручиоца
Понуђени рок испоруке за партије 16, 25, 26, 34, 37, 40 и 42	_____ дана од пријема писаног позива наручиоца
Понуђени рок испоруке за партију 21	_____ дана од пријема писаног позива наручиоца

Понуђени услови и начин плаћања (за све партије предмета набавке)	45 дана од достављања исправне фактуре Наручиоцу на плаћање
---	---

Понуђени гарантни период (за све партије предмета набавке)	_____ месеци рачунајући од дана испоруке предметних добара
--	---

Посебне погодности	
--------------------	--

Под пуном материјалном и кривичном одговорношћу изјављујем да су понуђена добра типа и произвођача како је и наведено у обрасцу 2.

М.П.

ПОНУЂАЧ

Овера чланова Комисије Наручиоца
1.
2.
3.
4.
5.
6.
7.

ОБРАЗАЦ ТРОШКОВА ПРИПРЕМЕ ПОНУДЕ

ОБРАЗАЦ 4

ОБРАЗАЦ ТРОШКОВА ПРИПРЕМАЊА ПОНУДЕ

Трошкови прибављања средства обезбеђења:

Редни број	Спецификација трошкова прибављања средства обезбеђења	Износ без ПДВ-а (у динарима)	Износ са ПДВ-ом (у динарима)
Укупан износ (без ПДВ-а):			
Укупан износ (са ПДВ-ом):			

М.П.

ПОНУЂАЧ

ИЗЈАВА О НЕЗАВИСНОЈ ПОНУДИ

ОБРАЗАЦ 5

ИЗЈАВА

Под пуном материјалном и кривичном одговорношћу, потврђујем да сам понуду поднео независно, без договора са другим понуђачима или заинтересованим лицима.

М.П.

ПОНУЂАЧ

МЕНИЧНО ПИСМО-ОВЛАШЋЕЊЕ ЗА ОЗБИЉНОСТ ПОНУДЕ

ОБРАЗАЦ 6

На основу Закона о меници („Сл.лист ФНРЈ“ бр. 104/46 и 18/58, „Сл.лист“ СФРЈ бр. 16/65, 54/70 и 57/89, Сл.лист СРЈ“ бр. 46/96) и Закона о платним услугама (СЛ.ГЛ.РС 139/2014)

ДУЖНИК:	
МАТИЧНИ БРОЈ:	
ПИБ:	
ТЕКУЋИ РАЧУН ДУЖНИКА:	

**ИЗДАЈЕ МЕНИЧНО ПИСМО-ОВЛАШЋЕЊЕ
- за корисника бланко сопствене менице -**

КОРИСНИК: ЈАВНО КОМУНАЛНО ПРЕДУЗЕЋЕ ГРАДСКО САОБРАЋАЈНО ПРЕДУЗЕЋЕ "БЕОГРАД", из Београда, Кнегиње Љубице 29 (у даљем тексту: Поверилац)

Предајемо Вам бланко сопствену (соло) меницу и овлашћујемо Повериоца, да меницу, серијски број _____, може попунити у износу од 5% од укупне вредности понуде без ПДВ (укупна вредност понуде подразумева понуду за све партије за коју смо дали понуду) за јавну набавку: **ЕЛЕКТРОНСКЕ КОМПОНЕНТЕ И ПРАТЕЋА ЕЛЕКТРО ОПРЕМА ЗА ТРАМВАЈЕ И ТРОЛЕЈБУСЕ, број ВНД-468/19, а које ће важити и у случају спровођења преговарачког поступка сходно члану 35. став 1. тачка 1. ЗЈН, по истом предмету набавке.**

Овлашћујемо Јавно комунално предузеће Градско саобраћајно предузеће "Београд", да попуни меницу на износ од 5% укупне вредности понуде без ПДВ-а и да безусловно и неопозиво, без протеста и трошкова, вансудски у складу са важећим прописима изврши наплату са свих рачуна Дужника код свих пословних банака, а у корист Повериоца Јавног комуналног предузећа Градско саобраћајно предузеће "Београд", Кнегиње Љубице 29, Београд.

Овлашћујемо банке код којих имамо рачуне да исплату - плаћање изврше на терет свих наших рачуна, као и да поднесу налог за наплату заведу у редослед чекања у случају да на рачунима уопште нема или нема довољно средстава или због поштовања приоритета у наплати са рачуна.

Дужник се одриче права на повлачење овог овлашћења, на стављање приговора на задужење и на сторнирање задужења по овом основу за наплату.

Поверилац може захтевати исплату менице ако:

- Дужник повуче своју понуду после отварања понуде
- Дужник одбије да закључи уговор након што понуда Дужника буде изабрана као најповољнија.
- Дужник не достави потписан уговор у року не дужем од пет дана рачунајући од дана када му је достављен уговор на потписивање
- Након закључења уговора, дужник не достави средство обезбеђења за добро извршење посла, на начин како је захтевано конкурсном документацијом.

ИЗДАВАЛАЦ МЕНИЦЕ

М.П.

ИЗЈАВА ПОНУЂАЧА О ПОШТОВАЊУ ОБАВЕЗА ИЗ ВАЖЕЋИХ ПРОПИСА О ЗАШТИТИ НА РАДУ, ЗАПОШЉАВАЊУ И УСЛОВИМА РАДА, ЗАШТИТИ ЖИВОТНЕ СРЕДИНЕ И ИЗЈАВА ДА НЕМА ЗАБРАНУ ОБАВЉАЊА ДЕЛАТНОСТИ КОЈА ЈЕ НА СНАЗИ У ВРЕМЕ ПОДНОШЊА ПОНУДА

ОБРАЗАЦ 7

ИЗЈАВА

Под пуном материјалном и кривичном одговорношћу изјављујемо:

- Да смо приликом састављања понуде поштовали обавезе које произилазе изважећих прописа о заштити на раду, запошљавању и условима рада, заштити животне средине.
- Да немамо забрану обављања делатности која је на снази у време подношења понуде

М.П.

ПОНУЂАЧ

МОДЕЛ УГОВОРА

ОБРАЗАЦ 8

У Г О В О Р

Закључен између уговорних страна:

1. _____, (назив - навести пуно пословно име или скраћени назив из одговарајућег регистра) и седиште Продавца), ПИБ _____, матични број _____, које заступа генерални директор/директор _____ (име и презиме генералог директора/директора), (у даљем тексту: Продавац), с једне стране
Продавац наступа да Подизвођачем _____ (назив и седиште подизвођача)

..... (назив понуђача из групе понуђача)
..... (назив понуђача из групе понуђача)
..... (назив понуђача из групе понуђача)

И

2. **Јавно комунално предузеће Градско саобраћајно предузеће "Београд"**, Београд, Кнегиње Љубице 29, ПИБ 100049398, матични број 07022662, које заступа директор Радиша Момчиловић, дипл.саоб.инж. (у даљем тексту: Купац), с друге стране.

ПРЕДМЕТ УГОВОРА: Набавка добара: ЕЛЕКТРОНСКЕ КОМПОНЕНТЕ И ПРАТЕЋА ЕЛЕКТРО ОПРЕМА ЗА ТРАМВАЈЕ И ТРОЛЕЈБУСЕ (партије _____), у свему према захтеву Купца из конкурсне документације број ВНД-468/19 и усвојеној понуди Продавца код Купца заведеној под бројем XIV-___/___ од __.__.2020. године.

Члан 1.

Након спроведеног поступка за доделу уговора о јавној набавци, уговорне стране сагласно утврђују услове под којима се Продавац обавезује да испоручи, а Купац да преузме и плати добра која су предмет овог Уговора, у свему према овом Уговору.

Понуда Продавца, општи подаци о понуђачу, структура цене, цртежи (за партије 29-31) и технички услови из конкурсне документације чине саставни део овог Уговора.

Члан 2.

Испоруку добара из предмета овог уговора (по врсти и количини) за партије 1-8, 12-14, 18-20, 23, 24, 29-31, 35, 36, 38, 43 и 44, Продавац ће извршити у року од ___ дана од дана пријема писаног позива Купца.

Испоруку добара из предмета овог уговора (по врсти и количини) за партије 9-11, 15, 17, 22, 27, 28, 32, 33, 39 и 41, Продавац ће извршити у року од ___ дана од дана пријема писаног позива Купца.

Испоруку добара из предмета овог уговора (по врсти и количини) за партије 16, 25, 26, 34, 37, 40 и 42, Продавац ће извршити у року од ___ дана од дана пријема писаног позива Купца.

Испоруку добара из предмета овог уговора (по врсти и количини) за партију 21, Продавац ће извршити у року од ___ дана од дана пријема писаног позива Купца.

Продавац је сагласан да Купац може одустати од реализације уговора до максимално 15% уговорених количина.

Члан 3.

Испоручена добра морају бити прописно декларисана, упакована и обележена са ознаком произвођача.

Произвођачка декларација мора да садржи:

- Назив производа,
- Тип производа,
- Каталожки број произвођача,
- Назив произвођача,
- Земља порекла,

- Серијски број (уколико постоји),
 - Датум производње - година, месец, недеља... (уколико постоји).
- Трошкове амбалаже (палете, кутије, сандуци и сл.) и превоза сноси Продавац.
Испоручена добра морају бити нова.

Испоручена добра морају да испуњавају стандарде у погледу безбедносно-техничких карактеристика и захтева који су прописани за добра која су предмет овог уговора.

Продавац се обавезује да ће предметна добра испоручивати Купцу у траженом квалитету.

ЗА ПАРТИЈЕ 29-31:

Добра се раде према техничким цртежима (копије техничке документације – цртежи, чине саставни део овог уговора) и Продавац је обавезан да уз сваку испоруку достави фотокопију документације по којој је извршена израда, како би се по истој могао извршити пријем робе.

Члан 4.

Продавац се обавезује да испоруку добара која је предмет овог уговора у уговореном периоду изврши по јединичним ценама, а према усвојеној понуди Продавца код Купца заведеној под бројем XIV-___/___ од __.__.2020. године: **(комплетна табела уговорених партија из обрасца понуде биће унета у уговор приликом закључења уговора).**

Укупна вредност уговора, без укљученог ПДВ-а износи _____ динара, а са укљученим ПДВ-ом износи _____ динара.

Продавац ће испоручити добра на паритету магацин Купца, са урачунатим свим зависним трошковима који терете извршење уговора.

Члан 5.

Промена уговорене цене могућа је након протекла 3 месеца од дана потписивања уговора за проценат раста или пада за више од 5% вредности динара у односу на ЕУР-о од дана потписивања уговора по просечном средњем курсу НБС-а (ЕУР-а/ДИН) за месец који предходи месецу у коме је поднет захтев за промену цена (просечан месечни девизни курс узима се са званичног сајта НБС). Уколико у току уговореног периода на тржишту наступе наведене околности, Продавац има право да по једном од основа наведених у структури цене поднесе захтев за промену цене.

У случају пада цене, Продавац је дужан да на захтев Купца достави сагласност на промену цене.

Испоруку добара по новој цени Продавац може да врши искључиво после пријема писане сагласности Купца, којом се, од тачно наведеног датума, дозвољава испорука добара по новим ценама Продавца.

Купац и Продавац су дужни да обавештења за промену цена доставе у року од 10 дана од дана пријема захтева.

Евентуална промена јединичне цене из усвојене понуде Продавца у смислу претходних ставова овог члана могућа је само уз сагласност свих уговорних страна уз обавезно сачињен Анекс уговора, а важећа је за испоруке добара наручене након закључења Анекса.

Уколико је образац структуре цене потписан, али непопуњен или делимично попуњен (није наведен ниједан од елемената који утичу на формирање понуђене цене) члан 5. ће гласити:

Уговорена цена је фиксна све време трајања уговора и не може се мењати до коначне реализације уговора.

Члан 6.

Продавац се обавезује да на име гаранције **за добро извршење посла**, приликом потписивања уговора Купцу преда 1 (једну) потписану сопствену меницу, без означења доспелости и меничне своте, као гаранцију за добро извршење посла (уредно извршење својих обавеза).

Истовремено са предајом менице из става 1. овог члана, Продавац се обавезује да Купцу преда: менично писмо (овлашћење) за Купца, да Купац може попунити меницу на износ од 10% од укупно уговорене вредности без ПДВ-а из члана 4. уговора у случају неуредног извршења обавеза од стране Продавца, **са роком важења 30 дана дужи од дана истека рока важења уговора**, копију картона депонованих потписа овлашћених лица који може бити оверен од стране банке, не старији од шест месеци и Захтев за регистрацију менице који може бити оверен од стране пословне банке.

Меница и менично писмо-овлашћење морају бити потписани од стране лица које је наведено у картону депонованих потписа и овлашћено да располаже средствима са рачуна и могу бити оверени печатом Продавца.

Добро извршење посла подразумева поштовање свих уговорених обавеза на начин и у року како су уговорене.

Купац има право да наплати меницу за добро извршење посла у свим ситуацијама када Продавац не поштује све уговорне обавезе на начин и у року који је уговорен, као што је: неиспорука добара,

делимична испорука добара, кашњење у испоруци, не решавање рекламација у уговореном року, ангажовање као подизвођача лице које није навео у понуди, као и било које друго непоступање на које се Продавац, уговором обавезао.

Купац задржава право да пре истека важења гаранције, писаним путем затражи продужење рока важења исте или достављање нове.

Уколико не наступе горе наведене околности, Купац је дужан да **након истека рока важења меничног овлашћења, без одлагања, меницу врати Продавцу.**

Продавац може уместо менице за добро извршење посла доставити банкарску гаранцију за добро извршење посла, неопозиву, без приговора, безусловну и плативу на први позив са роком важења 30 дана дуже од дана истека рока важења уговора на износ од 10% од укупно уговорене вредности без ПДВ-а, и која мора, бити наплатива у ситуацијама дефинисаним у члану 6. став 5. овог Уговора.

Купац неће наплатити средство за добро извршење посла у ситуацијама када је до кашњења у испоруци/ нерешавању рекламација ... дошло услед наступања околности (виша сила) које онемогућавају Произвођача добра да испоручи уговорено добро у уговореном року, о чему Продавац доставља доказ издат од стране Произвођача добра, или наступања других објективних околности које су наступиле после закључења уговора (настале независно од воље Продавца), а које Продавац није никако могао избећи, отклонити, предвидети, о чему Продавац мора да достави доказ.

Продавац се обавезује да у случају да средство финансијског обезбеђења буде наплаћено, достави под истим условима, уколико то захтева Купац, ново средство финансијског обезбеђења у висини од 10% нереализованог износа укупне вредности уговора без ПДВ-а.

Све трошкове добијања, продужења и активирања гаранција сноси Продавац.

Рок за достављање нове банкарске гаранције или менице је 7 дана од дана добијања писаног позива Купца за доставу исте.

Члан 7.

Продавац се обавезује да на име гаранције за отклањања недостатака у гарантном року, приликом прве испоруке, Купцу преда 1 (једну) потписану сопствену меницу, без означења доспелости и меничне своте, као гаранцију за отклањање недостатака у гарантном року.

Истовремено са предајом менице из става 1. овог члана, Продавац се обавезује да Купцу преда: менично писмо (овлашћење) за Купца, да Купац може попунити меницу на износ од 5% од укупно уговорене вредности без ПДВ-а из члана 4. уговора у случају неуредног извршења обавеза од стране Продавца, **са роком важења 30 дана дужим од истека гарантног периода**, копију картона депонованих потписа овлашћених лица који може бити оверен од стране банке, не старији од шест месеци и Захтев за регистрацију менице који може бити оверен од стране пословне банке. Меница и менично писмо-овлашћење морају бити потписани од стране лица које је наведено у картону депонованих потписа и овлашћено да располаже средствима са рачуна и могу бити оверени печатом Продавца.

Купац има право да наплати меницу за отклањање недостатака у гарантном року у свим ситацијама када Продавац не поштује све уговорне обавезе на начин и у року који је уговорен, као што је: неотклањање неисправности у гарантном року.

Продавац може уместо менице, приликом прве испоруке, доставити банкарску гаранцију за отклањање недостатака у гарантном периоду неопозиву, без приговора, безусловну и плативу на први позив на износ од 5% од укупно уговорене вредности без ПДВ-а, са роком важења 30 дана дужим од истека гарантног периода и која мора, бити наплатива у ситуацијама дефинисаним у члану 7. став 4. овог Уговора.

Уколико не наступе горе наведене околности, Купац је дужан да након истека рока средства обезбеђења, без одлагања, исто врати Продавцу.

Купац неће наплатити средство за отклањања недостатака у гарантном року у ситуацијама када је до отклањања недостатака у гарантном периоду дошло услед наступања околности (виша сила) и у ситуацијама када су недостаци настали чињењем од стране Купца.

Продавац се обавезује да у случају да средство финансијског обезбеђења буде наплаћено, достави под истим условима, уколико то захтева Купац, ново средство финансијског обезбеђења у висини од 5 % нереализованог износа уговора без ПДВ-а.

Све трошкове добијања, продужења и активирања гаранција сноси Продавац.

Рок за достављање нове банкарске гаранције или менице је 7 дана од дана добијања писаног позива Купца за доставу исте.

Члан 8.

Купац се обавезује да плаћање изврши на следећи начин:

- укупна вредност поруџбенице, са укљученим ПДВ-ом, у року од 45 дана од дана достављања исправне фактуре Купцу на плаћање.

Члан 9.

У случају да Продавац својом кривицом не испоручи добра у року из члана 2. уговора, сагласан је да му Купац обрачуна и наплати уговорну казну у висини од 1 % од укупне вредности неиспоручених добара за сваки дан закашњења, с тим да укупна вредност уговорне казне не пређе износ од 5% уговорене вредности.

Купац има право да услед задоцњења у испуњењу уговорене обавезе, захтева наплату уговорне казне, без обавештења Продавца о задржавању тог права.

Право Купца на наплату уговорне казне не утиче на право Купца да захтева накнаду штете.

Члан 10.

За добра за која произвођач даје гаранцију, Продавац је дужан исту пренети на Купца.

За добра за која произвођач даје гаранцију, Продавац се обавезује да приликом испоруке Купцу достави гарантни лист (уколико произвођач уговорених добара исти издаје) са условима гаранције и детаљним упутством за пријемну магацинску контролу о препознавању оригиналности предметних добара и проверу њихове саобразности са декларисаним квалитетом и издатом гаранцијом.

Гарантни период за све партије је _____ месеци рачунајући од дана испоруке предметних добара.

Продавац је дужан да недостатке у гарантном року отклони најкасније у року од 10 дана од пријема писаног позива Купца за отклањање недостатака, осим у ситуацији када због објективних околности исте није могао решити у уговореном року, те је тада исте дужан отклонити у року од 30 дана (за партије 1-8, 12-14, 18-20, 23, 24, 29-31, 35, 36, 38, 43 и 44) / 60 дана (за партије 9-11, 15, 17, 22, 27, 28, 32, 33, 39 и 41) / 90 дана (за партије 16, 25, 26, 34, 37, 40 и 42) / 120 дана (за партију 21) од дана пријема писаног позива Купца за отклањање недостатака.

Продавац је дужан да отклони све неисправности које подлежу гаранцији, о свом трошку.

Продавац се ослобађа обавезе отклањања неисправности ако је иста последица неправилног одржавања или последица више силе.

У случају мање оправке добара, гарантни периода се продужава онолико колико је Купац био лишен употребе добра.

Уколико је због неисправног функционисања извршена замена добра или битна оправка, гарантни рок почиње тећи поново, од дана враћања замењеног/ поправљеног добра.

Уколико је замењен или битно оправљен само неки део ствари, гарантни рок почиње тећи само за тај део.

Члан 11.

Квантитативни и квалитативни пријем врши се у магацину Купца, Београд ул. Кнегиње Љубице 29. Евентуалне рекламације на квалитет (видљиви недостаци) и квантитет Купац је дужан саопштити Продавцу одмах по пријему добара, а рекламацију за скривене недостатке Купац је дужан Продавцу саопштити без одлагања, одмах по сазнању за исту.

Продавац је дужан да рекламацију на видљиве недостатке (квалитет и квантитет) реши у року не дужем од 10 дана.

Члан 12.

Купац има право да спроведе контролу квалитета, односно контролу саобразности испоручених добара са декларацијом код за то компетентне организације (акредитоване лабораторије и сл.), а која је способна да то учини применом верификоване или документоване методе.

Трошкове спроведене контроле квалитета, односно контролу саобразности испоручених добара са декларацијом сноси Продавац, уколико се контролом утврди одступање од траженог квалитета и порекла добара.

Уколико Купац у току уговореног периода, посумња у квалитет поједине испоруке, Продавац је дужан да на захтев Купца достави одговарајући документ ради потврде квалитета.

Продавац је обавезан да у било ком тренутку испорукеи након извршене испоруке, на захтев Купца, Купцу достави доказ о пореклу испоручених добара. У циљу провере порекла испоручених добара увозног порекла Купац задржава право да од Продавца захтева да достави Пакинг листу и Царинску исправу.

Продавац је обавезан да се на захтев Купца изјасни о томе како произвођач добара који су предмет овог уговора испитивањем потврђује квалитет својих производа, да ли су и ако јесу, како и када испитивани статистички репрезентативни узорци производа који су предмет уговора.

Члан 13.

Овај уговор ступа на снагу даном потписивања обе уговорне стране.

Овај уговор се закључује на период од годину дана или до испуњења финансијске вредности, зависно од тога шта пре наступи.

Купац и Продавац могу, пре истека важности овог Уговора, а услед повећања обима предмета набавке, сагласном изјавом воља закључити Анекс уговора, без спровођења поступка јавне набавке, с тим да вредност повећаног обима не може прећи више од 5% вредности овог Уговора, при чему укупна вредност повећања уговора не може да буде већа од 5.000.000,00 динара.

Купац може дозволити промену цене, рока испоруке и других битних елемената Уговора из објективних разлога који нису постојали у тренутку закључења уговора, нити су их уговорне стране могле предвидети, отклонити, нити избећи.

Обавезе из овог уговора, које доспевају у наредној буџетској години биће реализоване највише до износа средстава која ће им за ту намену бити одобрена у тој буџетској години.

Члан 14.

Сви спорови из овог Уговора решаваће се првенствено споразумно.

У случају да спор не може бити решен на начин из претходног става овог члана, за његово решавање надлежан је Привредни суд у Београду.

Члан 15.

Промене овог Уговора важиће уколико су сачињене у писменој форми, уз обострану сагласност уговорних страна, о чему ће бити сачињен Анекс Уговора.

Члан 16.

За све што није обухваћено овим Уговором примењиваће се Закон о облигационим односима.

Члан 17.

Овај Уговор је сачињен у 4 (четири) истоветна примерка, од којих Продавац задржава 1 (један), а Купац 3 (три) примерка.

ЗА ПРОДАВЦА

ЗА КУПЦА

Напомена: Овај модел уговора представља садржину уговора који ће бити закључен са изабраним понуђачем. Уколико понуђач без оправданих разлога одбије да закључи уговор о јавној набавци, након што му је уговор додељен, Наручилац ће му изрећи негативну рефренцу и реализовати достављено средство обезбеђења за озбиљност понуде.

IX МОДЕЛ МЕНИЧНОГ ОВЛАШЋЕЊА ЗА ДОБРО ИЗВРШЕЊЕ ПОСЛА

На основу Закона о меници („Сл.лист ФНРЈ“ бр. 104/46 и 18/58, „Сл.лист“ СФРЈ бр. 16/65, 54/70 и 57/89, Сл.лист СРЈ“ бр. 46/96) и Закона о платним услугама (СЛ.ГЛ.РС 139/2014)

ДУЖНИК: _____
Ул.: _____
Матични бр: _____
ПИБ: _____
Текући рачун: _____

ИЗДАЈЕ

ПОВЕРИОЦУ: ЈКП Градско саобраћајно предузеће „Београд“
Ул. Кнегиње Љубице бр. 29, Београд
Матични бр: 07022662
ПИБ: 100049398
Текући рачун: 105-500122-59

МЕНИЧНО ПИСМО – ОВЛАШЋЕЊЕ за Повериоца бланко, соло менице за добро извршење посла

Предајемо Вам _____ бланко, соло меницу бр. _____, плативу по виђењу и овлашћује се _____ као Поверилац да у случају неиспуњења обавеза Дужника из Уговора бр. _____ (унети заводни број уговора ЈКП ГСП „Београд“) од _____ године, **може безусловно и неопозиво, без протеста и трошкова, вансудски, у складу са важећим прописима, извршити наплату са рачуна Дужника – Издаваоца менице из његових новчаних средстава у износу 10% од укупно уговорене вредности без ПДВ-а. Рок важења меничног овлашћења је 30 дана дуже од дана истека рока важења уговора.**

Овлашћујемо банке код којих имамо рачуне да исплату - плаћање изврше на терет свих наших рачуна, као и да поднети налог за наплату заведу у редослед чекања у случају да на рачунима уопште нема или нема довољно средстава или због поштовања приоритета у наплати са рачуна.

Дужник се одриче права на повлачење овог овлашћења, на стављање приговора на задужење и на сторнирање задужења по овом основу за наплату.

Меница је важећа и у случају да у року трајања или након доспећа обавеза по основу предметног Уговора дође до: промене лица овлашћених за располагање на средствима на текућем рачуну Дужника, статусних промена код Дужника, оснивања нових правних субјеката и др.

ДУЖНИК - ИЗДАВАЛАЦ МЕНИЦЕ

Датум издавања овлашћења:

_____ године.

Х МОДЕЛ МЕНИЧНОГ ОВЛАШЋЕЊА ЗА ОТКЛАЊАЊЕ НЕДОСТАКА У ГАРАНТНОМ РОКУ

На основу Закона о меници („Сл.лист ФНРЈ“ бр. 104/46 и 18/58, „Сл.лист“ СФРЈ бр. 16/65, 54/70 и 57/89, Сл.лист СРЈ“ бр. 46/96) и Закона о платним услугама (СЛ.ГЛ.РС 139/2014)

ДУЖНИК:
Ул.: _____
Матични бр: _____
ПИБ: _____
Текући рачун: _____

ИЗДАЈЕ

ПОВЕРИОЦУ: ЈКП Градско саобраћајно предузеће „Београд“
Ул. Кнегиње Љубице бр. 29, Београд
Матични бр: 07022662
ПИБ: 100049398
Текући рачун: 105-500122-59

МЕНИЧНО ПИСМО – ОВЛАШЋЕЊЕ за Повериоца бланко, соло менице за отклањање недостатака у гарантном року

Предајемо Вам _____ бланко, соло меницу бр. _____, плативу по виђењу и овлашћује се _____ као Поверилац да у случају неиспуњења обавеза Дужника из Уговора бр. _____ (унети заводни број уговора ЈКП ГСП „Београд“) од _____ године, **може безусловно и неопозиво, без протеста и трошкова, вансудски, у складу са важећим прописима, извршити наплату са рачуна Дужника – Издаваоца менице из његових новчаних средстава у износу 5% од укупно уговорене вредности без ПДВ-а. Рок важења меничног овлашћења је 30 дана дуже од дана истека гарантног периода.**

Овлашћујемо банке код којих имамо рачуне да исплату - плаћање изврше на терет свих наших рачуна, као и да поднети налог за наплату заведу у редослед чекања у случају да на рачунима уопште нема или нема довољно средстава или због поштовања приоритета у наплати са рачуна.

Дужник се одриче права на повлачење овог овлашћења, на стављање приговора на задужење и на сторнирање задужења по овом основу за наплату.

Меница је важећа и у случају да у року трајања или након доспећа обавеза по основу предметног Уговора дође до: промене лица овлашћених за располагање на средствима на текућем рачуну Дужника, статусних промена код Дужника, оснивања нових правних субјеката и др.

ДУЖНИК - ИЗДАВАЛАЦ МЕНИЦЕ

Датум издавања овлашћења:

_____. године.

Pois: _____
 Odbio: _____
 Pregled: _____
 Izradio: _____
 Izveo: _____
 Pribilno: _____
 Dopis: _____
 Datum: _____

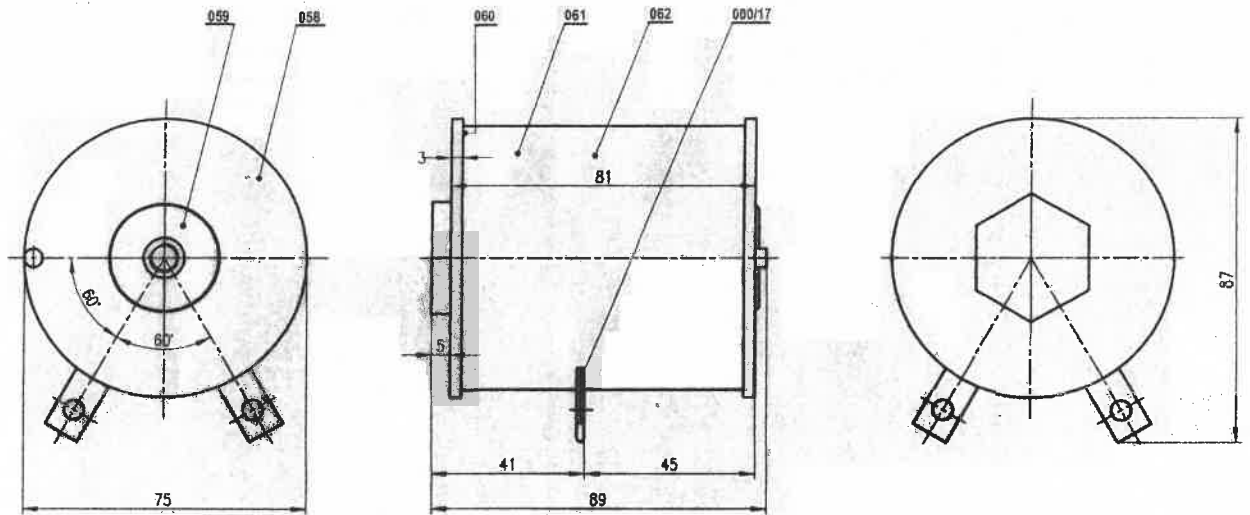

NAPOMENA:

- na telo kalama namotati jedan sloj trake od liskuna 0,06 mm dužine L=120 mm, širine 76 mm
- zatim namotati 600 navojaka žice Ø 1,2 mm
- otpor namotaja 1,3 Ω
- zalimiti pletanice klama na izvode namotaja
- izolovane delove pletanice i klame izolovati prama namotajima i međusobno pomoću folije od liskuna (2 x 0,06 mm) x 90 x 89 mm, ukupno 6 folija
- obmotati namotaj sa dva sloja prespan trake debljine 0,5 mm, dužine 240 mm, širine 76 mm, prevedi prolaze za klame. Voditi računa da položaj klama bude kao na crtežu
- obmotati namotaj staklenom ili voštanim trakom širine 15 mm potrebne dužine
- ceo kalem sem jezgri i izvoda lakirati 2x Emalj lakom

GSP. 3 062 830
M.G. 50-503-050

12	000	Izvedena traka	Širina/dužina				
12	001	Izvedena traka	Prekidan	27	6,25x76x120		
12	002	Izvedena traka	Liskun	27	0,06x76x120		
12	003	Izvedena traka	Bočnica post.				
12	004	Namotaj kalama	Izolovana Cu žica	Ø 1,2		1	
12	005	Izvod namotaja	Cu žica	Ø 0,5		2	
12	006	Izvedena podložka	Prekidan	Ø 35x0,25		2	
12	007	Legra namotaja	Ø 0,000	O.K. 50x17		1	
12	008	Telo kalama	Staklo	Odstav		1	
12	000/16	NAZIV DETALJA-SKLOPA		Standard	Matarijal	Dimenzije	Kom. Izn. u kp
Naziv detalja		RELEJ SC 12		T-01-NN		GSP "BEOGRAD"	
Vaze sa		NAMOTAJ RELEJA SC 12		Štampič-kontrola	14.10.2011	N. Čučević, dipl. inž. el. inž.	
R 1:1				Crtao	14.10.2011	N. Čučević, dipl. inž. el. inž.	
				Pribilno	14.10.2011	G. Klasić, dipl. inž. el. inž.	
				Overava	14.10.2011	G. Klasić, dipl. inž. el. inž.	

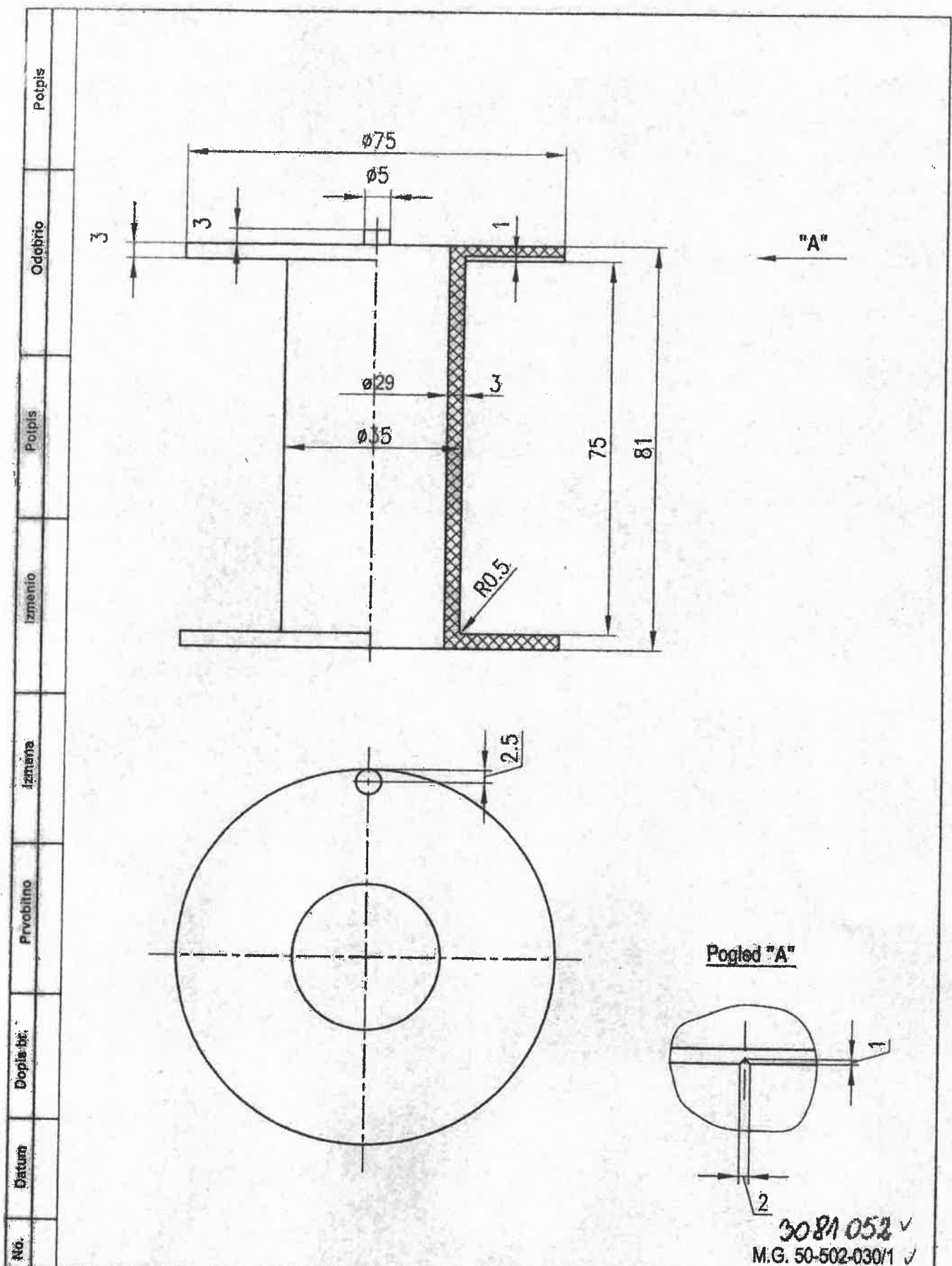

No.	Datum	Dopis: bit.	Privobitno	Izmena	Izmenio	Polpis	Odobrio	Polpis
12	058							
Montaza	Detalj	NAZIV DETALJA-SKLOPA		Standard	Bakelit	Odlivak	1	
Vaza sa	000/16	RELEJ SC 12		T-01-NN	Materijal	Dimenzije	Kom.	Tez. u kp
R 1:1	TELO KALEMA			GSP "BEOGRAD"				
		Snimio-konstr.	14.10.2011.	N. Cvjetanin, dipl. meš. ing.				
		Crtao	14.10.2011.	N. Cvjetanin, dipl. meš. ing.				
		Pregledao	14.10.2011.	G. Klisić, dipl. meš. ing.				

N8

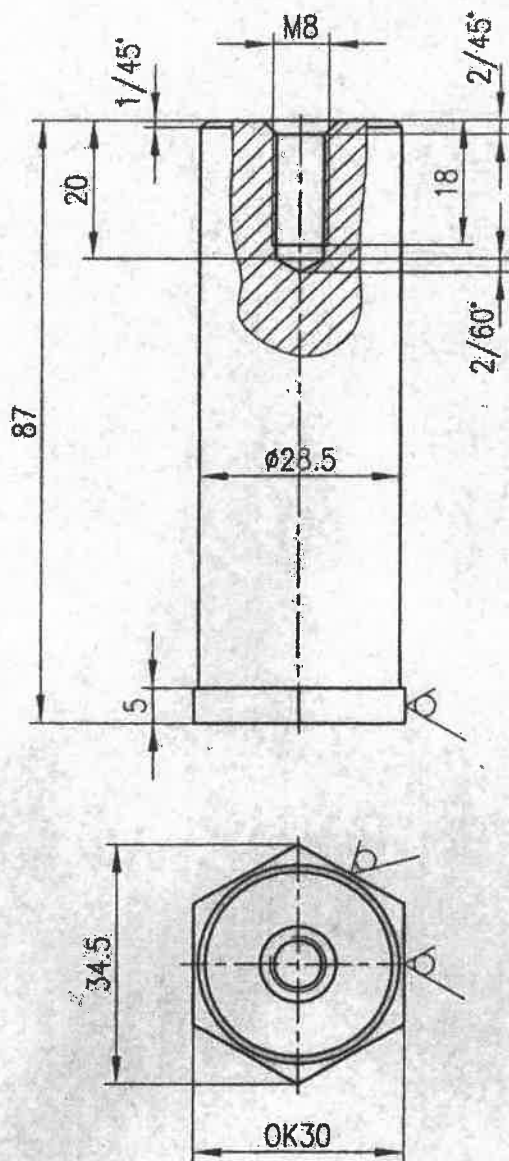

GSP. 3-081 060 ✓

M.G. 50-502-030/2 ✓

Nb.	Datum	Događi br.	Privobitno	Izmjena	Izmenio	Potpis	Odobrio	Potpis
-----	-------	------------	------------	---------	---------	--------	---------	--------

12	059	NAZIV DETALJA-SKLOPA	Standard	Č.0000	O.K. 30x87	1	
Montaža	Detalj	RELEJ SC 12	T-01-NN	Materijal	Dimenzije	Kom.	Tež. u kp
Veza sa	800/16	JEZGRO NAMOTAJA	GSP "BEOGRAD"				
R 1:1			Snimio-konstr.	14.10.2011.	N. Cvjetanin, dipl. maš. ing.		
			Crtao	14.10.2011.	N. Cvjetanin, dipl. maš. ing.		
			Pregledao	14.10.2011.	G. Klisic, dipl. maš. ing.		
		Overava	14.10.2011.	G. Klisic, dipl. maš. ing.			

No.	Datum	Dopis br.	Prvobitno	Izmjena	Izmenio	Potpis	Odobrio	Potpis
-----	-------	-----------	-----------	---------	---------	--------	---------	--------

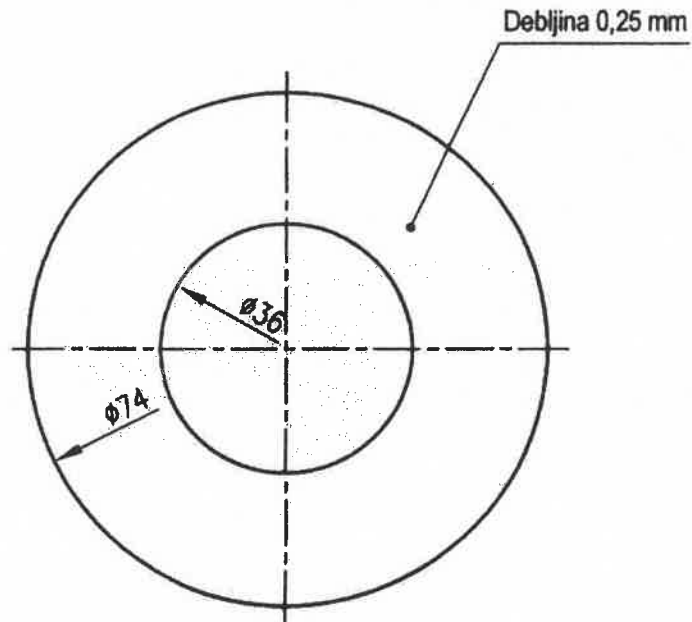

12	060	NAZIV DETALJA-SKLOPA	Standard	Prespan	± 0,25x74x74	2	Tež. u kp
Montaza	Detalj	RELEJ SC 12	T-01-NN	Materijal	Dimenzije	Kom.	
Veza sa	000/16	IZOLACIONA PODLOŠKA	Snimio-konstr.	14.10.2011.	N. Cvjetičanin, dipl. maš. ing.		
R 1: 1			Crtao	14.10.2011.	N. Cvjetičanin, dipl. maš. ing.		
			Pregledao	14.10.2011.	G. Klišić, dipl. maš. ing.		
			Overava	14.10.2011.	G. Klišić, dipl. maš. ing.		

Ako nije označen stepen tačnosti za sve slobodne mere obravane obradom
 skidanjem strugotine primenjujući stepen tačnosti (DIN M.A) 410)

1 do 6	6 do 30	30 do 120	120 do 315	315 do 1000	1000 do 2000	2000 do 4000	4000 do 6000
±0.05	±0.15	±0.2	±0.3	±0.5	±1.2	±2	±3

Ø8 d9	-0.040
	-0.076

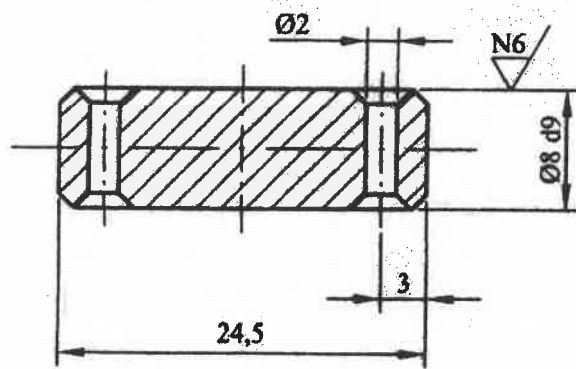
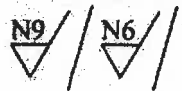

NAPOMENA :

- Kota Ø8^{-0.2} izmenjena u Ø8 d9 po zahtevu SP "Centrala" (pismo br. 588 od 30.05.2008.)
- Sve oštre ivice oboriti sa 1/45°

GSP. 3082440
M.G. 90 - 380 - 31

18	074	NAZIV DETALJA-SKLOPA	Standard	C.0545	Ø9 x 28	I	
Montaž	Detalj	RELE VISKOG NAPONA		Materijal	Dimenzije	Kom.	Težina u kg
Veza sa		OSOVINICA ^{50 13} CUG ŠTANGLE	T-01-VN		GSP "BEOGRAD"		
R	2:1		Snimio-konst.	04.07.2008.	A. Matović dipl.ing.maš.		
			Crtao	04.07.2008.	A. Matović dipl.ing.maš.		
			Pregledao	04.07.2008.	G.Klisić dipl.ing.maš.		
		Overava	04.07.2008.	G.Klisić dipl.ing.maš.			

Ако мере одговарајуће стандарта, радилози за све слободне мере остају важеће. Радилози стандарних струковних организација су актан степен тачности (СНС, М, А1 410)

1 до 6	6 до 30	30 до 120	120 до 315	315 до 1000	1000 до 2000	2000 до 4000	4000 до 8000
± 0,06	± 0,15	± 0,2	± 0,3	± 0,5	± 0,8	± 1,2	± 2
							± 3

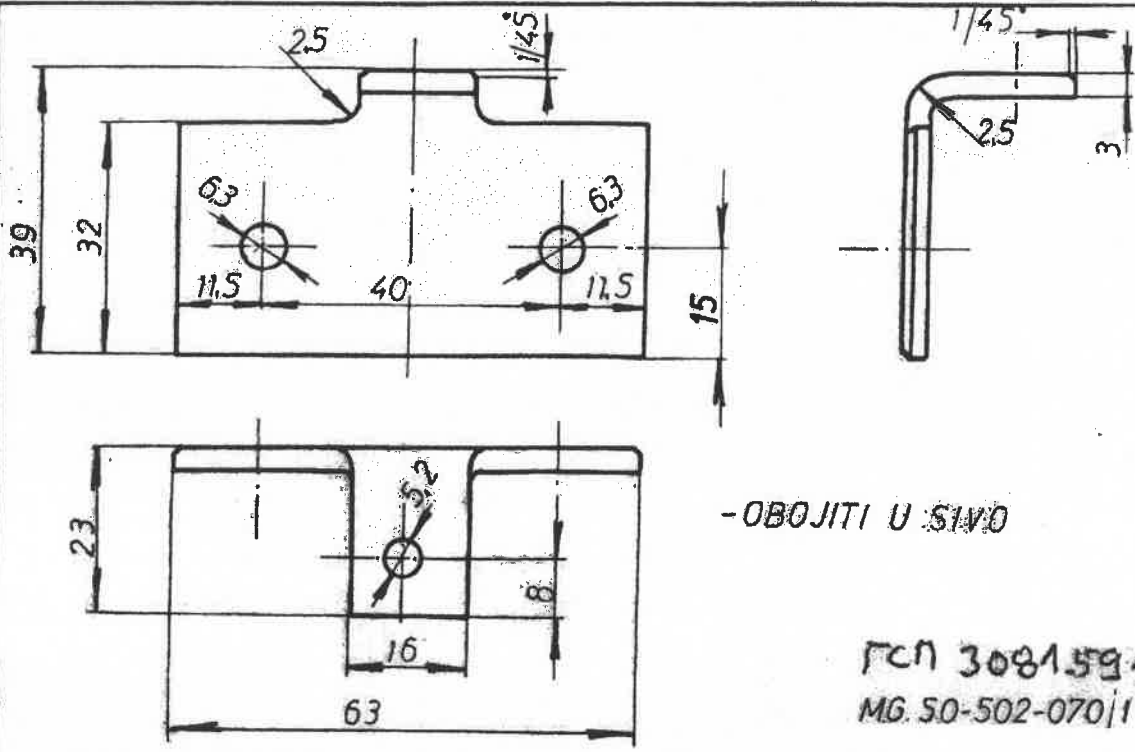

-OBOJITI U SIVO

ГСП 3081591
MG. 50-502-070/1

18	087	НАЗИВ ДЕТАЉА-СКОПА	С0545	3X63X58		
Монтаж.	Детаљ	РЕЛЕ ВИШ НАПОНА СА 781	Стандард	Материјал	Димензије	Кол.
Вес са	000/19	НОСАЧ ПОТИСНЕ	T-16-VN		ГС „БЕОГРАД“	
R1-1		ОПРУГЕ	Симбо-којстр.	P.KRSTIC		
			Цртеж	5286	V.GOMBOS	
			Пројекто		N.RAKOVIC	
			Осерава			